

ELA-MISCHVERSTÄRKER MIT RADIO UND CD-SPIELER

PA MIXING AMPLIFIER WITH RADIO AND CD PLAYER



PA

by **MONACOR**[®]



PA-890RCD

Best.-Nr. 17.3030

BEDIENUNGSANLEITUNG

INSTRUCTION MANUAL

MODE D'EMPLOI

ISTRUZIONI PER L'USO

GEBRUIKSAANWIJZING

MANUAL DE INSTRUCCIONES

INSTRUKCJA OBSŁUGI

SIKKERHEDSOPLYSNINGER

SÄKERHETSFÖRESKRIFTER

TURVALLISUUDESTA



D **Bevor Sie einschalten ...**

A
CH Wir wünschen Ihnen viel Spaß mit Ihrem neuen Gerät von MONACOR. Bitte lesen Sie diese Bedienungsanleitung vor dem Betrieb gründlich durch. Nur so lernen Sie alle Funktionsmöglichkeiten kennen, vermeiden Fehlbedienungen und schützen sich und Ihr Gerät vor eventuellen Schäden durch unsachgemäßen Gebrauch. Heben Sie die Anleitung für ein späteres Nachlesen auf.

Der deutsche Text beginnt auf der Seite 4.

F **Avant toute installation ...**

B
CH Nous vous souhaitons beaucoup de plaisir à utiliser cet appareil MONACOR. Lisez ce mode d'emploi entièrement avant toute utilisation. Uniquement ainsi, vous pourrez apprendre l'ensemble des possibilités de fonctionnement de l'appareil, éviter toute manipulation erronée et vous protéger, ainsi que l'appareil, de dommages éventuels engendrés par une utilisation inadaptée. Conservez la notice pour pouvoir vous y reporter ultérieurement.

La version française se trouve page 10.

NL **Voor u inschakelt ...**

B Wij wensen u veel plezier met uw nieuwe apparaat van MONACOR. Lees deze gebruikershandleiding grondig door, alvorens het apparaat in gebruik te nemen. Alleen zo leert u alle functies kennen, vermijdt u foutieve bediening en behoedt u zichzelf en het apparaat voor eventuele schade door ondeskundig gebruik. Bewaar de handleiding voor latere raadpleging.

De Nederlandstalige tekst vindt u op pagina 16.

PL **Przed uruchomieniem ...**

Życzymy zadowolenia z nowego produktu MONACOR. Dzięki tej instrukcji obsługi będą państwo w stanie poznać wszystkie funkcje tego urządzenia. Stosując się do instrukcji unikną państwo błędów i ewentualnego uszkodzenia urządzenia na skutek nieprawidłowego użytkowania. Prosimy zachować instrukcję.

Tekst polski zaczyna się na stronie 22.

S **Innan du slår på enheten ...**

Vi önskar dig mycket glädje med din nya MONACOR produkt. Läs igenom säkerhetsföreskrifterna innan enheten tas i bruk för att undvika skador till följd av felaktig hantering. Behåll instruktionerna för framtida bruk.

Säkerhetsföreskrifterna återfinns på sidan 25.

GB **Before switching on ...**

We wish you much pleasure with your new MONACOR unit. Please read these operating instructions carefully prior to operating the unit. Thus, you will get to know all functions of the unit, operating errors will be prevented, and yourself and the unit will be protected against any damage caused by improper use. Please keep the operating instructions for later use.

The English text starts on page 4.

I **Prima di accendere ...**

Vi auguriamo buon divertimento con il vostro nuovo apparecchio di MONACOR. Leggete attentamente le istruzioni prima di mettere in funzione l'apparecchio. Solo così potete conoscere tutte le funzionalità, evitare comandi sbagliati e proteggere voi stessi e l'apparecchio da eventuali danni in seguito ad un uso improprio. Conservate le istruzioni per poterle consultare anche in futuro.

Il testo italiano inizia a pagina 10.

E **Antes de la utilización ...**

Le deseamos una buena utilización para su nuevo aparato MONACOR. Por favor, lea estas instrucciones de uso atentamente antes de hacer funcionar el aparato. De esta manera conocerá todas las funciones de la unidad, se prevendrán errores de operación, usted y el aparato estarán protegidos en contra de todo daño causado por un uso inadecuado. Por favor, guarde las instrucciones para una futura utilización.

La versión española comienza en la página 16.

DK **Før du tænder ...**

Tillykke med dit nye MONACOR produkt. Læs sikkerhedsanvisningerne nøje før ibrugtagning, for at beskytte Dem og enheden mod skader, der skyldes forkert brug. Gem venligst denne betjeningsvejledning til senere brug.

Sikkerhedsanvisningerne findes på side 25.

FIN **Ennen kytkemistä ...**

Toivomme Sinulle paljon miellyttäviä hetkiä uuden MONACOR laitteen kanssa. Ennen laitteen käyttöä pyydämme Sinua huolellisesti tutustumaan turvallisuusohjeisiin. Näin vältyt vahingoilta, joita virheellinen laitteen käyttö saattaa aiheuttaa. Ole hyvä ja säilytä käyttöohjeet myöhempiä tarvetta varten.

Turvallisuusohjeet löytyvät sivulta 25.



www.monacor.com

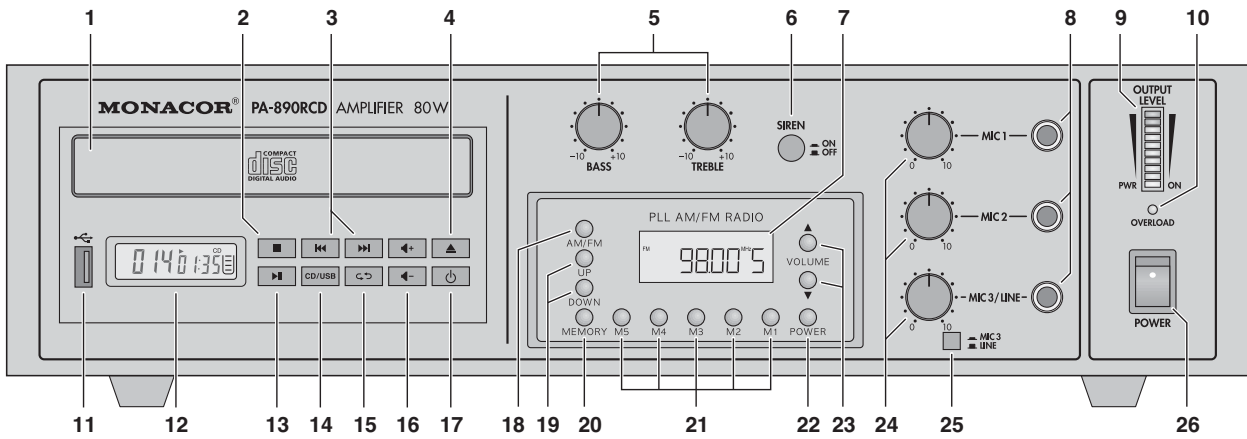

Fig. 1

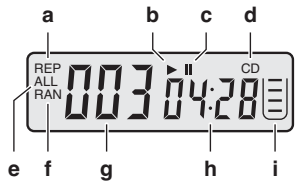

Fig. 2

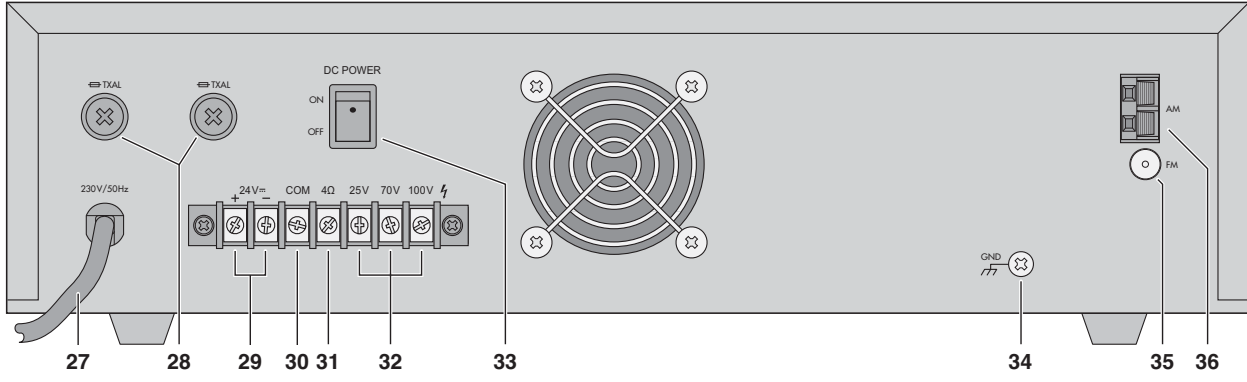

Fig. 3

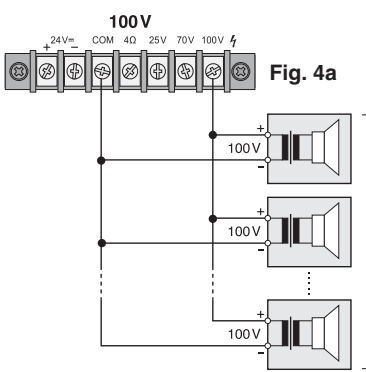

Fig. 4a

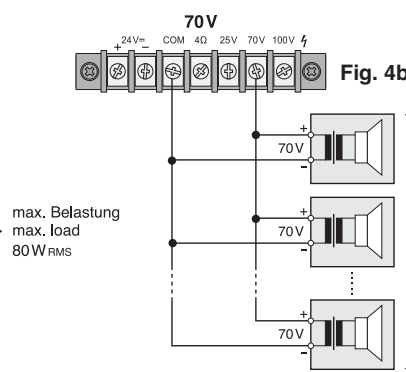

Fig. 4b

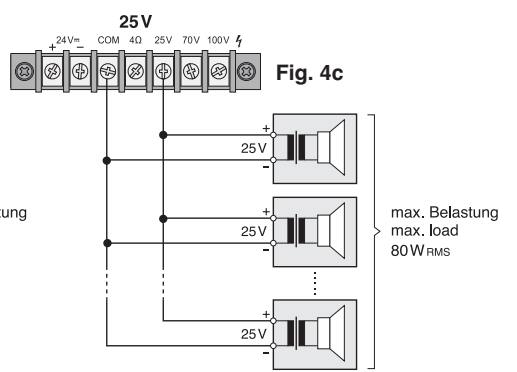

Fig. 4c

max. Belastung
max. load
80W_{RMS}

max. Belastung
max. load
80W_{RMS}

max. Belastung
max. load
80W_{RMS}

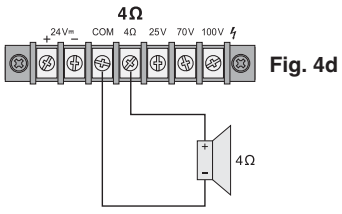

Fig. 4d

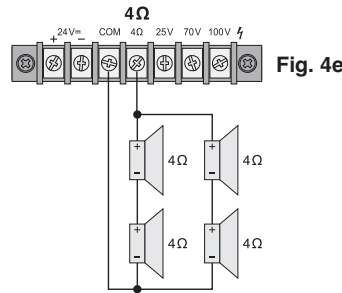

Fig. 4e

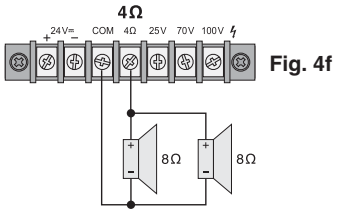

Fig. 4f

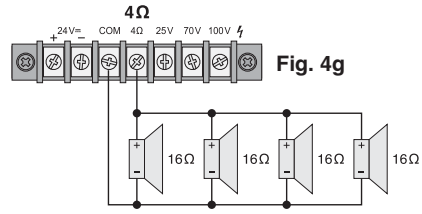

Fig. 4g

1 Übersicht der Bedienelemente und Anschlüsse	4
1.1 Frontseite	4
1.2 Rückseite	5
2 Hinweise für den sicheren Gebrauch	5
3 Einsatzmöglichkeiten	5
4 Verstärker aufstellen und anschließen	6
4.1 Lautsprecher	6
4.2 Mikrofone	6
4.3 Audiogerät mit Line-Ausgang	6
4.4 Antennen anschließen	6
4.5 Strom- und Notstromversorgung	6
5 Bedienung	6
5.1 Verstärkerteil	6
5.2 Radioteil	7
5.2.1 Sender speichern	7
5.2.2 Gespeicherte Sender aufrufen	7
5.3 CD-Spieler	7
5.3.1 Hinweis zu Tonaussetzern und Lesefehlern	7
5.3.2 Titel abspielen	7
5.3.3 Wiederholungsfunktionen und Zufallswiedergabe	7
5.3.4 Anti-Schock-Speicher	8
6 Technische Daten	8

Auf der ausklappbaren Seite 3 finden Sie alle beschriebenen Bedienelemente und Anschlüsse.

1 Übersicht der Bedienelemente und Anschlüsse

1.1 Frontseite

- CD-Schublade, lässt sich mit der Taste ▲ (4) öffnen und schließen
- Taste ■ zum Beenden des Abspielens
- Tasten ◀◀ und ▶▶ zur Titelanwahl und für den schnellen Vor- und Rücklauf
Titelanwahl
Mit jedem Drücken der Taste ▶▶ wird ein Titel vorgesprungen; durch Drücken der Taste ◀◀ wird an den Titelanfang gesprungen und mit jedem weiteren Drücken ein Titel zurück.
schneller Vor-/Rücklauf
Für den Vorlauf die Taste ▶▶ gedrückt halten, für den Rücklauf die Taste ◀◀.
- Taste ▲ zum Öffnen und Schließen der CD-Schublade (1)
- Klangregler BASS und TREBLE
- Taste SIREN zum Ein- und Ausschalten der Alarmsirene
- Display des Radios
- 6,3-mm-Klinkenbuchsen für die Eingangskanäle zum Anschluss von Mikrofonen
An den Eingang MIC 3/LINE lässt sich auch ein Gerät mit Line-Ausgang anschließen (Vorverstärker, Mischpult, MP3-Player etc.).
- Pegelanzeige für die Lautsprecherausgänge
- Überlastanzeige OVERLOAD; leuchtet:
 - kurze Zeit nach dem Einschalten (Einschaltverzögerung)
 - bei einer Überlast an den Lautsprecherausgängen

- USB-Schnittstelle zum Einstecken eines USB-Sticks oder zum Anschluss einer Festplatte
- Display des CD-Spielers, Details siehe Abb. 2
 - REP wird bei eingeschalteter Wiederholungsfunktion angezeigt
 - Wiedergabesymbol
 - Pausensymbol
 - CD wird angezeigt, wenn eine Standard-Audio-CD eingelegt ist
 - ALL wird zusätzlich zu REP (a) angezeigt, wenn alle Titel endlos wiederholt werden
 - RAN wird angezeigt, wenn die Titel in zufälliger Reihenfolge abgespielt werden
 - Nummer des angewählten Titels oder, mit dem Buchstaben F davor, Nummer des angewählten Ordners (z. B. F04)
 - bereits gespielte Zeit des Titels
 - Anzeige des Anti-Schock-Speichers (☑ Kap. 5.3.4)
- Taste ▶| zum Umschalten zwischen Wiedergabe und Pause
- Taste CD/USB zum Umschalten zwischen CD und USB-Anschluss (11)
- Taste ⏮⏭ für die Zusatzfunktionen Wiederholung und Zufallswiedergabe
 - Tastendruck: Anzeige REP endlose Wiederholung des Titels
 - Tastendruck: Anzeige REP ALL endlose Wiederholung aller Titel
 - Tastendruck: Anzeige RAN Wiedergabe der Titel in zufälliger Reihenfolge
 - Tastendruck: Anzeige RAN erlischt Zusatzfunktionen ausgeschaltet
- Tasten ◀+ und -> zur Einstellung der Lautstärke des CD-Spielers
- Ein-/Ausschalter ⏻ für den CD-Spieler
Nachdem Betätigen der Taste min. 3 Sek. warten, bevor sie erneut gedrückt wird.

1 Operating Elements and Connections	4
1.1 Front side	4
1.2 Rear side	5
2 Safety Notes	5
3 Applications	6
4 Setting Up and Connecting the Amplifier	6
4.1 Speakers	6
4.2 Microphones	6
4.3 Audio unit with line output	6
4.4 Connecting the antennas	6
4.5 Power supply and emergency power supply	6
5 Operation	6
5.1 Amplifier part	6
5.2 Radio part	7
5.2.1 Memorizing stations	7
5.2.2 Calling memorized stations	7
5.3 CD player	7
5.3.1 Note on sound interruptions and reading errors	7
5.3.2 Replaying titles	7
5.3.3 Repeat functions and random replay	7
5.3.4 Anti-shock memory	8
6 Specifications	8

All operating elements and connections described can be found on the fold-out page 3.

1 Operating Elements and Connections

1.1 Front side

- CD tray, can be opened and closed with the button ▲ (4)
- Button ■ to terminate the replay
- Buttons ◀◀ and ▶▶ for title selection and for fast forward and reverse
Title selection
Each time the button ▶▶ is pressed, one title is advanced; by pressing button ◀◀, the unit reverses to the title beginning, and by each further pressing, the unit returns one more title.
Fast forward and reverse
For the forward, keep button ▶▶ pressed, for the reverse, keep button ◀◀ pressed.
- Button ▲ to open and close the CD tray (1)
- Tone controls BASS and TREBLE
- Button SIREN to switch the alarm siren on and off
- Display of the radio
- 6.3 mm jacks for the input channels to connect microphones
A unit with line output can also be connected to the input MIC3/LINE (preamplifier, mixer, MP3 player etc.)
- Level indication for the speaker outputs
- OVERLOAD indication; lights up:
 - Shortly after switching-on (switch-on delay)
 - In case of overload at the speaker outputs
- USB interface to insert a USB stick or to connect a hard disk

- Display of the CD player, details see fig. 2
 - REP is displayed with activated repeat function
 - Replay symbol
 - Pause symbol
 - CD is displayed with a standard audio CD inserted
 - ALL is displayed in addition to REP (a) when all titles are continuously repeated
 - RAN is displayed when the titles are replayed in a random order
 - Number of the selected title or, with the letter F in front of it, number of the selected folder (e. g. F04)
 - time already played of the title
 - display of the anti-shock memory (☑ chapter 5.3.4)
- Button ▶| to switch between replay and pause
- Button CD/USB to switch between CD and USB connection (11)
- Button ⏮⏭ for the additional functions repeat and random replay
 - 1st pressing of button: display REP continuous repeat of the title
 - 2nd pressing of button: display REP ALL continuous repeat of all titles
 - 3rd pressing of button: display RAN replay of titles in a random order
 - 4th pressing of button: display RAN is extinguished additional functions switched off
- Buttons ◀+ and -> to adjust the volume of the CD player
- On/off switch ⏻ for the CD player
After actuating the button, wait for at least 3 seconds until it is pressed again.
- Button to switch between FM and AM reception
- Buttons UP and DOWN to start the station scanning (keep button pressed for a longer time) and

- 18 Taste zum Umschalten zwischen UKW- (FM) und Mittelwellenempfang (AM)
- 19 Tasten UP und DOWN zum Starten des Sendersuchlaufs (Taste länger gedrückt halten) und für die Senderfeineinstellung (Taste nur antippen)
- 20 Taste MEMORY zum Speichern eines Senders:
1. Sender einstellen, 2. Taste MEMORY drücken, 3. Stationstaste (21) drücken
- 21 Stationstasten M1 – M5

- 22 Ein-/Ausschalter für das Radio
Zum Einschalten die Taste solange gedrückt halten, bis das Display (7) aufleuchtet; zum Ausschalten die Taste solange gedrückt halten, bis das Display erlischt.
- 23 Tasten VOLUME für die Lautstärke des Radios

- 24 Eingangspegelregler
- 25 Pegelumschalter für den Kanal MIC 3/LINE
Taste gedrückt: Mikrofon-Pegel
Taste nicht gedrückt: Line-Pegel
- 26 Netzschalter POWER

1.2 Rückseite

- 27 Netzkabel zum Anschluss an eine Steckdose (230 V~/50 Hz)
- 28 Halterungen für die Sicherungen
Eine geschmolzene Sicherung nur durch eine gleichen Typs ersetzen.
- 29 Anschluss für eine 24-V-Notstromeinheit (z. B. PA-24ESP von MONACOR)
- 30 gemeinsamer Minuspolanschluss für alle Lautsprecheranschlüsse
- 31 Anschluss für einen Lautsprecher oder eine Lautsprechergruppe mit einer Impedanz von mindestens 4 Ω (Abb. 4d – 4g)
Achtung! Entweder den 4-Ω-Anschluss oder einen der Anschlüsse 25 V, 70 V, 100 V (32) verwenden; bei gleichzeitiger Verwendung kann der Verstärker beschädigt werden.

- 32 Anschlüsse für 25-V-, 70-V- oder 100-V-Lautsprecher (Abb. 4a – 4c)
- 33 Ein-/Ausschalter für den Notstrombetrieb über die Kontakte 24 V= (29)
- 34 Masseanschluss, kann z. B. bei Brummproblemen verwendet werden
- 35 Anschlussbuchse für eine UKW-Antenne
- 36 Anschlussklemmen für eine Mittelwellenantenne

2 Hinweise für den sicheren Gebrauch

Das Gerät entspricht allen erforderlichen Richtlinien der EU und ist deshalb mit **CE** gekennzeichnet.

WARNUNG Das Gerät wird mit lebensgefährlicher Netzspannung (230 V~) versorgt. Nehmen Sie deshalb niemals selbst Eingriffe am Gerät vor und stecken Sie nichts durch die Lüftungsöffnungen! Es besteht die Gefahr eines elektrischen Schlages.



Im Betrieb liegt an den Lautsprecheranschlüssen (32) berührungsfähige Spannung bis 100 V an. Alle Anschlüsse nur bei ausgeschaltetem Verstärker vornehmen bzw. verändern.

Beachten Sie auch unbedingt die folgenden Punkte:

- Verwenden Sie das Gerät nur im Innenbereich und schützen Sie es vor Tropf- und Spritzwasser, hoher Luftfeuchtigkeit und Hitze (zulässiger Einsatztemperaturbereich 0 – 40 °C).
- Stellen Sie keine mit Flüssigkeit gefüllten Gefäße, z. B. Trinkgläser, auf das Gerät.
- Die in dem Gerät entstehende Wärme muss durch Luftzirkulation abgegeben werden. Decken Sie darum die Lüftungsöffnungen des Gehäuses nicht ab.
- Nehmen Sie das Gerät nicht in Betrieb und ziehen Sie sofort den Netzstecker aus der Steckdose, 1. wenn sichtbare Schäden am Gerät oder an der Netzanschlussleitung vorhanden sind,

2. wenn nach einem Sturz oder Ähnlichem der Verdacht auf einen Defekt besteht,
3. wenn Funktionsstörungen auftreten.
Geben Sie das Gerät in jedem Fall zur Reparatur in eine Fachwerkstatt.

- Eine beschädigte Netzanschlussleitung darf nur durch eine Fachwerkstatt ersetzt werden.
- Ziehen Sie den Netzstecker nie am Kabel aus der Steckdose, fassen Sie immer am Stecker an.
- Verwenden Sie für die Reinigung nur ein trockenes, weiches Tuch, niemals Wasser oder Chemikalien.
- Wird das Gerät zweckentfremdet, nicht richtig angeschlossen, falsch bedient oder nicht fachgerecht repariert, kann keine Haftung für daraus resultierende Sach- oder Personenschäden und keine Garantie für das Gerät übernommen werden.

Soll das Gerät endgültig aus dem Betrieb genommen werden, übergeben Sie es zur umweltgerechten Entsorgung einem örtlichen Recyclingbetrieb.

3 Einsatzmöglichkeiten

Dieser Verstärker mit einer Sinusausgangsleistung von 80 W ist speziell für den Einsatz in ELA-Anlagen konzipiert. Es können entweder 100-V-, 70-V- bzw. 25-V-Lautsprecher oder Niederohmlautsprecher (Impedanz min. 4 Ω) verwendet werden.

Ausstattung

- 2 × Eingangskanal mit 6,3-mm-Klinkenbuchse zum Anschluss eines Mikrofons
- 1 × Eingangskanal umschaltbar Line- oder Mikrofonpegel und mit 6,3-mm-Klinkenbuchse
- 1 × CD-Spieler
- 1 × AM/FM-Radio
- 1 × Alarmsirene

for fine tuning of stations (press button only for a short time)

- 20 Button MEMORY for memorizing a station:
1. Set the station, 2. Press MEMORY button, 3. Press station button (21)
- 21 Station buttons M1 – M5
- 22 POWER switch for the radio
For switching on, keep the button pressed until the display (7) lights up; to switch off, keep the button pressed until the display is extinguished.
- 23 Buttons VOLUME for the volume of the radio
- 24 Input level controls
- 25 Level selector for the channel MIC 3/LINE
Button pressed: microphone level
Button not pressed: line level
- 26 POWER switch

1.2 Rear side

- 27 Mains cable for connection to a socket (230 V~/50 Hz)
- 28 Supports for the fuses
Only replace a blown fuse by one of the same type.
- 29 Connection for a 24 V emergency power unit (e. g. PA-24ESP from MONACOR)
- 30 Common negative pole connection for all speaker terminals
- 31 Connection for a speaker or a speaker group with a minimum impedance of 4 Ω (figs. 4d – 4g)
Attention! Either use the 4 Ω connection or one of the connections 25 V, 70 V, 100 V (32); if used at the same time, the amplifier may be damaged.
- 32 Terminals for speakers of 25 V, 70 V or 100 V (figs. 4a – 4c)
- 33 On/off switch for the emergency power supply via the contacts 24 V= (29)

- 34 Ground connection, can e. g. be used for hum problems
- 35 Connection jack for an FM antenna
- 36 Terminals for an AM antenna

2 Safety Notes

The unit corresponds to all required directives of the EU and is therefore marked with **CE**.

WARNING The unit is supplied with hazardous mains voltage (230 V~). Leave servicing to skilled personnel only. Do not insert anything into the air vents, inexperienced handling or modification of the unit may cause an electric shock hazard.



During operation there is a hazard of contact with a voltage of up to 100 V at the speaker terminals (32). Only make or change all connections with the amplifier switched off.

It is essential to observe the following items:

- The unit is suitable for indoor use only. Protect it against dripping water and splash water, high air humidity, and heat (admissible ambient temperature range 0 – 40 °C).
- Do not place any vessels filled with liquid, e. g. drinking glasses, on the unit.
- The heat being generated in the unit has to be removed via air circulation. Therefore, the air vents at the housing must not be covered.
- Do not set the unit into operation, and immediately disconnect the mains plug from the mains socket if 1. there is visible damage to the unit or to the mains cable, 2. a defect might have occurred after a drop or similar accident, 3. there are malfunctions.
The unit must in any case be repaired by skilled personnel.

- A damaged mains cable must only be replaced by specialized personnel.
- Never pull the mains cable to disconnect the mains plug from the mains socket, always seize the plug.
- For cleaning only use a dry, soft cloth, never use chemicals or water.
- No guarantee claims for the unit and no liability for any resulting personal damage or material damage will be accepted if the unit is used for purposes other than originally intended, if it is not correctly connected or operated, or not repaired in an expert way.

Important for U. K. Customers!

The wires in this mains lead are coloured in accordance with the following code:

green/yellow = earth
blue = neutral
brown = live

As the colours of the wires in the mains lead of this appliance may not correspond with the coloured markings identifying the terminals in your plug, proceed as follows:

1. The wire which is coloured green and yellow must be connected to the terminal in the plug which is marked with the letter E or by the earth symbol \perp , or coloured green or green and yellow.
2. The wire which is coloured blue must be connected to the terminal which is marked with the letter N or coloured black.
3. The wire which is coloured brown must be connected to the terminal which is marked with the letter L or coloured red.

Warning – This appliance must be earthed.

If the unit is to be put out of operation definitively, take it to a local recycling plant for a disposal which is not harmful to the environment.

D 4 Verstärker aufstellen und anschließen

A Den Verstärker so aufstellen, dass kein Wärmestau entstehen kann und die Lüftungsöffnungen nicht abgedeckt werden.

CH

WARNUNG Im Betrieb liegt an den Lautsprecheranschlüssen (32) berührungsgefährliche Spannung bis 100 V an. Alle Anschlüsse nur bei ausgeschaltetem Verstärker vornehmen bzw. verändern.



4.1 Lautsprecher

Entweder 100-V-, 70-V- oder 25-V-Lautsprecher an die Klemmen „25 V“, „70 V“ oder „100 V“ (32) und „COM“ (30) anschließen (Abb. 4a–4c); der Verstärker darf mit **maximal 80 W** durch die Lautsprecher belastet werden, anderenfalls kann er beschädigt werden

oder einen Lautsprecher bzw. eine Lautsprechergruppe mit einer Gesamtimpedanz von mindestens 4 Ω an die Klemmen „4 Ω“ (31) und „COM“ (30) anschließen. Die Abbildungen 4d bis 4g zeigen verschiedene Arten, die korrekte Impedanz zu erhalten. Es gibt aber noch weitere Möglichkeiten.

Beim Anschluss der Lautsprecher immer auf die richtige Polarität achten, so wie es in den Abbildungen dargestellt ist.

4.2 Mikrofone

Drei Mikrofone mit einem 6,3-mm-Klinkenstecker lassen sich an die Eingangsbuchsen (8) anschließen. Beim Anschluss eines Mikrofones an den Eingang MIC 3 die Taste MIC 3/LINE (25) hineindrücken.

Der Eingang MIC 1 ist mit einer Vorrangschaltung (Talkover) ausgestattet. Wird laut genug in das Mikrofon gesprochen, verringert sich die Lautstärke aller anderen Signale, sodass die Durchsage besser zu hören ist.

GB 3 Applications

This amplifier with an rms output power of 80 W is especially designed for application in PA systems. Either 100 V, 70 V or 25 V speakers or low impedance speakers (minimum impedance 4 Ω) can be used.

Features

- 2 × input channel with 6.3 mm jack for connection of a microphone
- 1 × input channel switchable line level or microphone level, with 6.3 mm jack
- 1 × CD player
- 1 × AM/FM radio
- 1 × alarm siren

4 Setting Up and Connecting the Amplifier

Place the amplifier so that no heat accumulation may occur and the air vents are not covered.

WARNUNG During operation there is a hazard of contact with a voltage of up to 100 V at the speaker terminals (32). Make or change all connections with the amplifier switched off.



4.1 Speakers

Either connect 100 V, 70 V or 25 V speakers to the terminals “25 V”, “70 V” or “100 V” (32) and “COM” (30) [figs. 4a–4c]; the amplifier can only be loaded by the speakers with a **maximum of 80 W**, otherwise it may be damaged

or connect a speaker or a speaker group with a total impedance of 4 Ω as a minimum to the terminals “4 Ω” (31) and “COM” (30). The figures 4d to 4g show different ways to obtain the correct impedance, however, there still are further possibilities.

When connecting the speakers, always observe the correct polarity, as shown in the figures.

4.3 Audiogerät mit Line-Ausgang

Ein Audiogerät mit Line-Pegel-Ausgang (Mischpult, MP3-Player, Tuner etc.) kann an die Mono-Buchse MIC 3/LINE (8) angeschlossen werden. Die Taste MIC 3/LINE (25) darf nicht hineingedrückt sein.

Beim Anschluss eines Stereogerätes muss ein Stereo-Mono-Adapter verwendet werden, sonst wird der rechte Kanal nicht wiedergegeben (z. B. SMC-1 von MONACOR).

4.4 Antennen anschließen

An die Buchse FM (35) eine UKW-Antenne anschließen und an die Klemmen AM (36) eine Mittelwellenantenne. In guten Empfangslagen können auch die beiliegenden Antennen verwendet werden.

4.5 Strom- und Notstromversorgung

1) Zum Schluss den Stecker des Netzkabels (27) in eine Steckdose (230 V~/50 Hz) stecken.

2) Soll der Verstärker bei einem Netzausfall weiterarbeiten, an die Klemmen 24 V_~ (29) eine 24-V-Notstromeinheit (z. B. PA-24ESP von MONACOR) anschließen.

Hinweis: Damit der Verstärker bei einem Stromausfall auf die Notstromversorgung umschalten kann, den Schalter DC POWER (33) auf der Rückseite in die Position ON stellen.

5 Bedienung

Zur Vermeidung von Einschaltgeräuschen zuerst die angeschlossenen Geräte einschalten, dann den Verstärker mit dem Netzschalter POWER (26). Die grüne LED „PWR ON“ der Pegelanzeige (9) leuchtet. Solange die Einschaltverzögerung aktiv ist, leuchtet zusätzlich die rote LED „OVERLOAD“ (10).

5.1 Verstärkerteil

1) Die Eingangssignale mit den Reglern MIC 1 – MIC 3/LINE (24), das Signal des CD-Spielers mit den Tasten ◀+ und ◀- (16) und das Signal des Radioteils mit den Tasten VOLUME (23) mischen oder bei Bedarf ein- und ausblenden. Die Lautstärke der nichtbenutzten Kanäle stets auf Null stellen.

Wird laut genug in das Mikrofon MIC 1 gesprochen, verringert sich die Lautstärke aller anderen Eingangskanäle, die des Radios und die des CD-Spielers, sodass die Durchsage besser zu hören ist.

2) Die LED-Kette (9) zeigt den Ausgangspegel an. Leuchtet die rote LED häufig auf, wird der Verstärker übersteuert. Dann die Lautstärke mit den Reglern (24) oder Tasten (16, 23) entsprechend reduzieren.

3) Den Klang mit den Reglern BASS und TREBLE (5) optimal einstellen.

4) Zur akustischen Alarmierung lässt sich die Sirene mit dem Schalter SIREN (6) einschalten.

5) Sollte die rote LED „OVERLOAD“ (10) während des Betriebs aufleuchten oder erlischt sie nicht nach dem Einschalten, wird der Verstärker überlastet. Mögliche Fehler:

- zu viele Lautsprecher angeschlossen
- Kurzschluss in einer Lautsprecherleitung
- Defekt in einem Lautsprecher

Den Verstärker ausschalten und die Fehlerursache beseitigen.

6) Nach dem Betrieb den Verstärker vor allen anderen angeschlossenen Geräten zuerst ausschalten.

4.2 Microphones

Three microphones with a 6.3 mm plug may be connected to the input jacks (8). When connecting a microphone to the input MIC 3, press down the button MIC 3/LINE (25).

The input MIC 1 is equipped with a priority circuit (talkover). If you speak into the microphone at sufficient volume, the volume of all other signals is attenuated so that the announcement can be heard better.

4.3 Audio unit with line output

An audio unit with line level output (mixer, MP3 player, tuner etc.) may be connected to the mono jack MIC 3/LINE (8). The button MIC 3/LINE (25) must not be pressed down.

When connecting a stereo unit, a stereo-to-mono adapter (e.g. SMC-1 from MONACOR) must be used, otherwise the right channel will not be reproduced.

4.4 Connecting the antennas

Connect an FM antenna to the jack FM (35) and an AM antenna to the terminals AM (36). Under good receiving conditions the supplied antennas can be used as well.

4.5 Power supply and emergency power supply

1) Finally connect the plug of the mains cable (27) to a socket (230 V~/50 Hz).

2) For continued operation of the amplifier in case of a mains failure, connect a 24 V emergency power supply unit (e.g. 24ESP from MONACOR) to the terminals 24 V_~ (29).

Note: Set the switch DC POWER (33) on the rear side to position ON so that the amplifier is capable of switching to the emergency power supply in case of a power failure.

5 Operation

To prevent switching noise, first switch on the units connected, then the amplifier with the POWER switch (26). The green LED “PWR ON” of the level indication (9) lights up. As long as the switch-on delay is active, the red LED “OVERLOAD” (10) lights up in addition.

5.1 Amplifier part

1) Mix the input signals with the controls MIC 1 – MIC 3/LINE (24), the signal of the CD player with the buttons ◀+ and ◀- (16) and the signal of the radio part with the buttons VOLUME (23) or fade them in and out, if required. Always set the volume of the channels which are not used to zero.

If you speak into the microphone MIC 1 at sufficient volume, the volume of all other input channels, the volume of the radio and of the CD player is attenuated so that the announcement can be heard better.

2) The LED chain (9) shows the output level. If the red LED frequently lights up, the amplifier is overloaded. Then reduce the volume with the controls (24) or the buttons (16, 23) accordingly.

3) Adjust the sound with the controls BASS and TREBLE (5) in an optimum way.

4) For acoustic alarm the siren can be switched on with the switch SIREN (6).

5) If the red LED “OVERLOAD” (10) should light up during operation or if it does not extinguish after switching-on, the amplifier is overloaded. Possible errors:

- too many speakers connected
 - short circuit in a speaker cable
 - defect in a speaker
- Switch off the amplifier and eliminate the error.

6) After operation first switch off the amplifier and then all other units connected.

5.2 Radioteil

Zum Einschalten des Radioteils die Taste POWER (22) solange gedrückt halten, bis das Display (7) aufleuchtet. Das Radioteil muss immer zusätzlich eingeschaltet werden, auch nach einem Stromausfall oder wenn der Verstärker mit dem Netzschalter (26) aus- und wieder eingeschaltet wird. Die Lautstärke mit den Tasten VOLUME (23) wählen.

5.2.1 Sender speichern

Es lassen 5 UKW- und 5 Mittelwellensender speichern:

- 1) Den Empfangsbereich mit der Taste AM/FM (18) wählen. Dieser wird links im Display (7) angezeigt: FM = UKW
AM = Mittelwelle
- 2) Die Taste UP oder DOWN (19) solange gedrückt halten, bis der Sendersuchlauf vor- bzw. rückwärts startet.
- 3) Der Sendersuchlauf stoppt bei dem nächstliegenden Sender. Den Suchlauf so oft erneut starten, bis der gewünschte Sender gefunden ist.
- 4) Liegen Sender sehr dicht nebeneinander, ggf. eine Feineinstellung vornehmen: Die Taste UP oder DOWN nur kurz antippen, sodass sich die Empfangsfrequenz in kleinen Schritten erhöht oder verringert, bis die Empfangsqualität optimal ist.
- 5) Zum Speichern die Taste MEMORY (20) drücken. Im Display blinkt ganz rechts ein waagrechttes Segment.
- 6) Die Stationstaste M1 – M5 (21), unter der der Sender gespeichert werden soll, drücken. Das Display bestätigt den Speichervorgang mit der Anzeige OK.
- 7) Für alle weiteren zu speichernden Sender die Bedienschritte wiederholen. Die Sender bleiben bis zu einer Woche gespeichert, wenn der Verstärker ausgeschaltet ist.

5.2 Radio part

To switch on the radio part, keep the button POWER (22) pressed until the display (7) lights up. The radio part must always be switched on additionally, also after a power failure or when the amplifier is switched off and on again with the mains switch (26). Select the volume with the buttons VOLUME (23).

5.2.1 Memorizing stations

It is possible to memorize 5 FM stations and 5 AM stations:

- 1) Select the receiving range with the button AM/FM (18). This is shown on the left of the display (7): FM
AM
- 2) Keep the button UP or DOWN (19) pressed until the station scanning starts forward or backward.
- 3) The station scanning stops at the next station. Restart the scanning so many times until the desired station will be found.
- 4) If stations are very close to each other, make a fine adjustment, if required: actuate the button UP or DOWN only for a short time so that the receiving frequency will be increased or reduced in small steps until the receiving quality is optimum.
- 5) To memorize, press the button MEMORY (20). A horizontal segment flashes on the right of the display.
- 6) Press the station button M1 – M5 (21) under which the station is to be memorized. The display confirms the memorizing procedure with the indication OK.
- 7) For all further stations to be memorized, repeat the steps. The stations remain memorized up to one week when the amplifier is switched off.

5.2.2 Gespeicherte Sender aufrufen

Zuerst den Empfangsbereich mit der Taste AM/FM (18) wählen (wird links im Display angezeigt) und dann den gewünschten Sender mit der zugehörigen Stationstaste M1 – M5 (21). Die Nummer der eingestellten Station erscheint ganz rechts im Display.

5.3 CD-Spieler

Auf dem CD-Spieler können Standard-Audio-CDs abgespielt werden, auch selbst gebrannte (CD-R). Bei wiederbeschreibbaren CDs (CD-RW) kann es jedoch je nach CD-Typ, verwendetem CD-Brenner und Brennprogramm beim Abspielen zu Problemen kommen. Es lassen sich auch komprimierte Audio-dateien (erstellt mit dem derzeit gängigsten Kompressionsverfahren) von CDs und über die USB-Schnittstelle (11) abspielen.

5.3.1 Hinweis zu Tonaussetzern und Lesefehlern

Zigarettenrauch und Staub dringen leicht durch alle Öffnungen des Gerätes und setzen sich auch auf der Optik des Laser-Abtastsystems ab. Sollte dieser Belag zu Lesefehlern und Tonaussetzern führen, muss das Gerät dann in einer Fachwerkstatt gereinigt werden. Diese Reinigung ist kostenpflichtig, auch während der Garantiezeit!

5.3.2 Titel abspielen

- 1) Den CD-Spieler mit der Taste ϕ (17) einschalten. Er muss immer zusätzlich eingeschaltet werden; auch nach einem Stromausfall oder wenn der Verstärker mit dem Netzschalter (26) aus- und wieder eingeschaltet wird.
Hinweis: Nachdem Betätigen der Taste ϕ min. 3 Sek. warten, bis sie erneut gedrückt wird. Anderenfalls kann der CD-Spieler blockiert werden. In diesem Fall das Gerät mit dem Netzschalter (26) aus- und wieder einschalten.
- 2) Die CD-Schublade (1) mit der Taste \blacktriangle (4) öffnen und eine CD mit der Beschriftung nach oben ein-

5.2.2 Calling memorized stations

First select the receiving range with the button AM/FM (18) [shown on the left of the display] and then the desired station with the corresponding station button M1 to M5 (21). The number of the adjusted station is shown on the right of the display.

5.3 CD player

On the CD player it is possible to replay standard audio CDs, also CDs you have burnt yourself (CD-R). In case of rewritable CDs (CD-RW), however, problems may occur when replaying depending on the CD type, the CD burner and the burning programme used. Also compressed audio files (created with the most common compression procedure at present) of CDs and via the USB interface (11) may be replayed.

5.3.1 Note on sound interruptions and reading errors

Cigarette smoke and dust easily penetrate through all openings of the unit and also settle on the optics of the laser system. If this deposit should cause reading errors and sound interruptions, the unit must then be cleaned by specialized personnel. There is a charge on this cleaning, even during the warranty time!

5.3.2 Replaying titles

- 1) Switch on the CD player with the button ϕ (17). It must always be switched on additionally; also after a power failure or when the amplifier is switched off and on again with the mains switch (26).
Note: After actuating the button ϕ , wait at least 3 seconds until it is pressed again. Otherwise the CD player may be locked. In this case switch the unit off and on again with the mains switch (26).
- 2) Open the CD tray (1) with the button \blacktriangle (4) and insert a CD with the lettering facing upwards. Close the tray with the button \blacktriangle . After reading in

legen. Die Schublade mit der Taste \blacktriangle schließen. Nach dem Einlesevorgang (Anzeige *r ERd*) startet der 1. Titel automatisch [Anzeige \blacktriangleright (b)].

- 3) Zusätzlich oder alternativ kann ein USB-Stick oder eine Festplatte (ggf. mit eigener Stromversorgung) in den USB-Anschluss (11) gesteckt bzw. mit dem USB-Anschluss verbunden werden.
- 4) Zum Umschalten zwischen dem USB-Anschluss und einer CD die Taste CD/USB (14) drücken.
- 5) Die Lautstärke des CD-Spielers mit den Tasten \blackleftarrow und \blackrightarrow (16) einstellen (Anzeige *no Vol ... 32 Vol*).
- 6) Das Abspielen lässt sich jederzeit mit der Taste \blacktriangleright (13) unterbrechen [die Anzeige *II (c)* erscheint; die Laufzeit (h) blinkt] und wieder fortsetzen.
- 7) Zum Anwählen eines anderen Titels die Taste \blacktriangleright (3) kurz drücken (einen Titel vorspringen) oder die Taste \blackleftarrow (an den Titelanfang springen, durch weiteres Drücken jeweils einen Titel zurückspringen). Bei CDs mit mehreren Ordnern (nicht bei Standard-Audio-CDs) werden die Titel in folgender Reihenfolge abgespielt und angewählt:
 1. alle Titel ohne Ordner auf der Hauptebene (root directory)
 2. alle Titel in Ordnern auf der Hauptebene
 3. alle Titel in Unterordnern usw.
- 8) Während des Abspielens kann innerhalb eines Titels schnell vor- oder zurückgefahren werden. Für den Vorlauf die Taste \blacktriangleright gedrückt halten und für den Rücklauf die Taste \blackleftarrow .
- 9) Soll das Abspielen beendet werden, die Taste \blacksquare (2) drücken.

5.3.3 Wiederholungsfunktionen und Zufallswiedergabe

- 1) Soll der Titel wiederholt werden, die Taste \curvearrowright (15) einmal drücken. Im Display erscheint REP (a).
- 2) Sollen alle Titel der CD wiederholt werden, die Taste \curvearrowright ein zweites Mal betätigen. Das Display zeigt jetzt REP ALL (e) an.

(indication *r ERd*), the first title starts automatically [indication \blacktriangleright (b)].

- 3) Additionally or alternatively a USB stick or a hard disk (if required, with a power supply of its own) may be inserted into the USB connection (11) or connected to it.
- 4) To switch between the USB connection and a CD, press the button CD/USB (14).
- 5) Adjust the volume of the CD player with the buttons \blackleftarrow and \blackrightarrow (16) [indication *no Vol ... 32 Vol*].
- 6) The replay can be interrupted with the button \blacktriangleright (13) at any time [indication *II (c)* appears; the playing time (h) flashes] and be continued.
- 7) To select another title, shortly press the button \blacktriangleright (3) [to advance one title] or the button \blackleftarrow [reverse to the title beginning, each time the button is pressed, one more title is reversed]. With a CD with several folders (not for standard audio CDs) the titles are replayed and selected in the following order:
 1. all titles without folder in the root directory
 2. all titles in folders in the root directory
 3. all titles in subfolders etc.
- 8) When replaying, it is possible to quickly advance and reverse within a title. For the advance keep the button \blacktriangleright pressed, for the reverse keep the button \blackleftarrow pressed.
- 9) To stop the replay, press the button \blacksquare (2).

5.3.3 Repeat functions and random replay

- 1) To repeat the title, press the button \curvearrowright (15) once. The display shows REP (a).
- 2) To repeat all titles of the CD, press the button \curvearrowright a second time. The display now shows REP ALL (e).
- 3) To replay the titles in a random order, press the button \curvearrowright a third time. The display now shows RAN (f).

- D** 3) Zum Abspielen der Titel in zufälliger Reihenfolge die Taste $\leftarrow \rightarrow$ ein drittes Mal drücken. Das Display zeigt jetzt RAN (f).
- A**
- CH** 4) Zum Ausschalten der Zusatzfunktion die Taste $\leftarrow \rightarrow$ so oft drücken, bis die Anzeige RAN erlischt.

5.3.4 Anti-Schock-Speicher

Der Anti-Schock-Speicher des CD-Spielers kann kurzzeitige Störungen durch Stöße oder Vibrationen beim Abtasten einer CD ausgleichen, jedoch nicht bei anhaltenden, heftigen Erschütterungen. Je mehr Segmente der Speicheranzeige (i) im Display sichtbar sind, desto länger können Störungen ausgeglichen werden.

6 Technische Daten

Verstärkerteil

Sinus-Ausgangsleistung: . . . 80 W
 Klirrfaktor: < 1 %
 Lautsprecherausgänge: . . . 4 Ω , 25/70/100 V
 Eingänge (Empfindlichkeit, Impedanz)
 Mikrofon: 1,5 mV, 10 k Ω , asym.
 Line: 300 mV, 10 k Ω , asym.
 Frequenzbereich: 50 – 15 000 Hz, ± 3 dB
 Klangregelung
 BASS (Tiefen): ± 10 dB bei 100 Hz
 TREBLE (Höhen): ± 10 dB bei 10 kHz
 Störabstand
 Mikrofon: > 52 dB
 Line: > 60 dB

Radioteil

Empfangsbereich
 FM: 87,5 – 108 MHz
 AM: 525 – 1650 kHz
 Empfindlichkeit FM/AM: . . . 2,5/20 μ V
 Störabstand FM/AM: 65/50 dB

Allgemeine Daten

Stromversorgung: 230 V~/50 Hz
 Leistungsaufnahme: max. 270 VA
 Einsatztemperatur: 0 – 40 °C
 Abmessungen: 400 x 340 x 110 mm
 Gewicht: 9,5 kg

Änderungen vorbehalten.

Diese Bedienungsanleitung ist urheberrechtlich für MONACOR® INTERNATIONAL GmbH & Co. KG geschützt. Eine Reproduktion für eigene kommerzielle Zwecke – auch auszugsweise – ist untersagt.

- GB** 4) To switch off the additional function, press the button $\leftarrow \rightarrow$ so many times, until the indication RAN will be extinguished.

5.3.4 Anti-shock memory

The anti-shock memory of the CD player is capable of compensating short-time interruptions by shocks or vibrations when sampling a CD, however, not lasting, heavy shocks. The more segments of the memory indication (i) are shown on the display, the longer interruptions may be compensated.

6 Specifications

Amplifier part

RMS output power: 80 W
 THD: < 1 %
 Speaker outputs: 4 Ω , 25/70/100 V
 Inputs (sensitivity, impedance)
 Microphone: 1.5 mV, 10 k Ω , unbal.
 Line: 300 mV, 10 k Ω , unbal.
 Frequency range: 50 – 15 000 Hz, ± 3 dB
 Tone controls
 BASS: ± 10 dB at 100 Hz
 TREBLE: ± 10 dB at 10 kHz
 S/N ratio
 Microphone: > 52 dB
 Line: > 60 dB

Radio part

Receiving range
 FM: 87.5 – 108 MHz
 AM: 525 – 1650 kHz
 Sensitivity FM/AM: 2.5/20 μ V
 S/N ratio FM/AM: 65/50 dB

General information

Power supply: 230 V~/50 Hz
 Power consumption: max. 270 VA
 Ambient temperature: 0 – 40 °C
 Dimensions: 400 x 340 x 110 mm
 Weight: 9.5 kg

Subject to technical modification.

All rights reserved by MONACOR® INTERNATIONAL GmbH & Co. KG. No part of this instruction manual may be reproduced in any form or by any means for any commercial use.

F Table des matières

B	1	Eléments et branchements	10
CH	1.1	Face avant	10
	1.2	Face arrière	11
	2	Conseils d'utilisation et de sécurité	11
	3	Possibilités d'utilisation	11
	4	Positionnement de l'amplificateur et branchements	12
	4.1	Haut-parleurs	12
	4.2	Microphones	12
	4.3	Appareils audio avec sortie ligne	12
	4.4	Branchement antennes	12
	4.5	Alimentation et alimentation de secours	12
	5	Utilisation	12
	5.1	Partie amplificateur	12
	5.2	Partie radio	13
	5.2.1	Mémoriser l'émetteur	13
	5.2.2	Appeler un émetteur mémorisé	13
	5.3	Lecteur CD	13
	5.3.1	Remarques sur les coupures du son et les erreurs de lecture	13
	5.3.2	Lecture de titre	13
	5.3.3	Fonctions répétition et lecture aléatoire	13
	5.3.4	Mémoire anti-chocs	14
	6	Caractéristiques techniques	14

Vous trouverez sur la page 3, dépliant, la description des éléments et branchements.

1 Eléments et branchements

1.1 Face avant

- 1 Tiroir CD, s'ouvre et se ferme avec la touche ▲ (4)
- 2 Touche ■ pour arrêter la lecture
- 3 Touches ◀◀ et ▶▶ pour la sélection de titre et l'avance et retour rapide
sélection de titres
à chaque pression sur la touche ▶▶, vous avancez d'un titre, avec la touche ◀◀, vous revenez au début du titre puis à chaque autre pression, vous reculez d'un titre
avance et retour rapides
pour l'avance rapide maintenez la touche ▶▶ enfoncée, pour le retour, la touche ◀◀
- 4 Touche ▲ pour ouvrir et fermer le tiroir CD (1)
- 5 Egaliseur BASS et TREBLE
- 6 Touche SIREN pour allumer et éteindre la sirène
- 7 Affichage de la radio
- 8 Prises jack 6,35 femelles pour les canaux d'entrée pour brancher des microphones
On peut également relier à l'entrée MIC 3/LINE un appareil à sortie ligne (préamplificateur, table de mixage, lecteur MP3, ...)
- 9 VU-mètre pour les sorties haut-parleurs
- 10 Témoin de surcharge OVERLOAD : brille
1. brièvement après l'allumage (temporisation d'allumage)
2. En cas de surcharge aux sorties haut-parleurs
- 11 Interface USB pour insérer une clé USB ou brancher un disque dur
- 12 Affichage du lecteur CD, voir les détails sur le schéma 2
a REP est affiché lorsque la fonction répétition est activée

- b symbole lecture
 - c symbole pause
 - d CD est affiché si un CD audio standard est inséré
 - e ALL est affiché en plus de REP (a) si tous les titres sont répétés en continu
 - f RAN est affiché si les titres sont lus dans un ordre aléatoire
 - g numéro du titre sélectionné ou avec la lettre F devant, numéro du dossier sélectionné (par exemple F04)
 - h durée déjà lue du titre
 - i affichage de la mémoire anti-chocs (☞ chapitre 5.3.4)
- 13 Touche ▶▶ pour commuter entre lecture et pause
 - 14 Touche CD/USB pour commuter entre CD et port USB (11)
 - 15 Touche ↺ pour les fonctions supplémentaires de répétition et lecture aléatoire
1. pression : affichage REP répétition continue du titre en cours
2. pression : affichage REP ALL répétition continue de tous les titres
3. pression : affichage RAN lecture de tous les titres en ordre aléatoire
4. pression : RAN s'éteint toutes les fonctions supplémentaires sont désactivées
 - 16 Touches ◀+ et ◀- pour régler le volume du lecteur CD
 - 17 Interrupteur Marche/Arrêt ⏻ du lecteur CD
Après avoir activé la touche, attendez 3 secondes au moins avant de l'activer à nouveau.
 - 18 Touche pour commuter entre réception FM et AM
 - 19 Touches UP et DOWN pour démarrer la recherche d'émetteurs (touche enfoncée longtemps) et pour le réglage précis de l'émetteur (appuyez brièvement sur la touche)

I Indice

1	Elementi di comando e collegamenti	10
1.1	Lato frontale	10
1.2	Lato posteriore	11
2	Avvertenze di sicurezza	11
3	Possibilità d'impiego	11
4	Collocare e collegare l'amplificatore	12
4.1	Altoparlanti	12
4.2	Microfoni	12
4.3	Apparecchio audio con uscita Line	12
4.4	Collegare le antenne	12
4.5	Alimentazione e alimentazione d'emergenza	12
5	Funzionamento	12
5.1	Modulo amplificatore	12
5.2	Modulo radio	12
5.2.1	Memorizzare le stazioni	13
5.2.2	Chiamare le stazioni memorizzate	13
5.3	Lettore CD	13
5.3.1	Note su possibili buchi nella riproduzione e su errori di lettura	13
5.3.2	Riprodurre un titolo	13
5.3.3	Funzioni di ripetizione e di riproduzione in ordine casuale	13
5.3.4	Memoria antishock	14
6	Dati tecnici	14

A pagina 3, se aperta completamente, vedrete sempre gli elementi di comando e i collegamenti descritti.

1 Elementi di comando e collegamenti

1.1 Lato frontale

- 1 Cassetto CD, si apre e chiude con il tasto ▲ (4)
- 2 Tasto ■ per terminare la riproduzione
- 3 Tasti ◀◀ e ▶▶ per scegliere un titolo, e per l'avanzamento e ritorno veloce
Scelta del titolo
Con ogni pressione del tasto ▶▶ si salta in avanti di un titolo; premendo il tasto ◀◀ si salta all'inizio del titolo e con ogni ulteriore pressione si salta indietro di un titolo.
Avanzamento/ritorno veloce
Per l'avanzamento tener premuto il tasto ▶▶, per il ritorno veloce il tasto ◀◀.
- 4 Tasto ▲ per aprire e chiudere il cassetto CD (1)
- 5 Regolatori toni BASS e TREBLE
- 6 Tasto SIREN per attivare e disattivare la sirena
- 7 Display della radio
- 8 Prese jack 6,3mm dei canali d'ingresso per il collegamento di microfoni
All'ingresso MIC 3/LINE si può collegare anche un apparecchio con uscita Line (preamplificatore, mixer, lettore MP3 ecc.).
- 9 Indicazione di livello per le uscite per altoparlanti
- 10 Spia di sovrappilottaggio; è accesa:
1. brevemente dopo l'accensione (ritardo d'inserimento)
2. con sovraccarico alle uscite per altoparlanti
- 11 Porta USB per una chiavetta USB o per collegare un disco rigido

- 12 Display del lettore CD, vedi fig. 2
a REP, indicato con funzione di ripetizione attivata
b Simbolo di riproduzione
c Simbolo di pausa
d CD, indicato se è inserito un CD audio standard
e ALL, è indicato insieme a REP (a), se tutti i titoli sono ripetuti senza fine
f RAN, indicato se i titoli sono riprodotti in ordine casuale
g Numero del titolo scelto oppure, preceduto dalla lettera F, il numero della cartella scelta (p. es. F04)
h Tempo già trascorso del titolo
i Indicazione della memoria anti-shock (☞ Cap. 5.3.4)
- 13 Tasto ▶▶ per cambiare fra riproduzione e pausa
- 14 Tasto CD/USB per cambiare fra contatto CD e USB (11)
- 15 Tasto ↺ per la funzione supplementare ripetizione e riproduzione in ordine casuale
1. pressione del tasto: indicazione REP ripetizione senza fine del titolo
2. pressione del tasto: indicazione REP ALL ripetizione senza fine di tutti i titoli
3. pressione del tasto: indicazione RAN riproduzione dei titoli in ordine casuale
4. pressione del tasto: indicazione RAN spenta funzioni supplementari disattivate
- 16 Tasti ◀+ e ◀- per impostare il volume del lettore CD
- 17 Interruttore on/off ⏻ per il lettore CD
Dopo aver azionato il tasto, aspettare non meno di 3 secondi prima di premerlo di nuovo.
- 18 Tasto per cambiare fra ricezione con onde ultracorte (FM) e onde medie (AM)
- 19 Tasti UP e DOWN per avviare la ricerca stazioni (tener premuto il tasto più a lungo) e per l'impo-

- 20 Touche MEMORY pour mémoriser un émetteur : 1. réglez l'émetteur, 2. appuyez sur la touche MEMORY, 3. appuyez sur la touche de station (21)
- 21 Touches de station M1 à M5
- 22 Interrupteur Marche/Arrêt pour la radio
Pour activer, maintenez la touche enfoncée jusqu'à ce que l'affichage (7) brille ; pour désactiver, maintenez la touche enfoncée jusqu'à ce que l'affichage s'éteigne.
- 23 Touches VOLUME pour le volume de la radio
- 24 Réglages de niveau d'entrée
- 25 Commutateur de niveau pour le canal MIC 3/LINE
touche enfoncée : niveau micro
touche non enfoncée : niveau ligne
- 26 Interrupteur secteur POWER

1.2 Face arrière

- 27 Cordon secteur pour relier à une prise 230 V~/50 Hz
- 28 Porte-fusible :
remplacez toujours le fusible endommagé par un fusible de même type.
- 29 Bornes pour une unité d'alimentation de secours de 24 V (p. ex. PA-24ESP de MONACOR)
- 30 Branchement commun pôle moins pour tous les branchements haut-parleurs
- 31 Branchement pour un haut-parleur ou un groupe de haut-parleurs avec une impédance de 4 Ω au moins (schémas 4d à 4g).
Attention ! Utilisez soit le branchement 4 Ω soit un des branchements 25 V, 70 V, 100 V (32). En cas d'utilisation simultanée, l'amplificateur peut être endommagé.
- 32 Branchements pour haut parleurs 25 V, 70 V ou 100 V (schémas 4a à 4c)
- 33 Interrupteur Marche/Arrêt pour le courant de secours via les bornes 24 V= (29)

- 34 Borne masse, peut être utilisée en cas de ronflements
- 35 Prise de branchement pour une antenne FM
- 36 Bornes de branchement pour une antenne AM

2 Conseils d'utilisation et de sécurité.

L'appareil répond à toutes les directives nécessaires de l'Union européenne et porte donc le symbole **CE**.

AVERTISSEMENT



L'appareil est alimenté par une tension dangereuse en 230 V~. Ne touchez jamais l'intérieur de l'appareil et ne faites rien tomber dans les ouïes de ventilation car, en cas de mauvaise manipulation, vous pouvez subir une décharge électrique.

Une tension dangereuse jusqu'à 100 V est présente aux bornes haut-parleurs (32) pendant le fonctionnement. Tous les branchements ne doivent être effectués ou modifiés que lorsque l'amplificateur est éteint.

Respectez scrupuleusement les points suivants :

- L'appareil n'est conçu que pour une utilisation en intérieur. Protégez-le des éclaboussures, de tout type de projections d'eau, d'une humidité élevée de l'air et de la chaleur (plage de température de fonctionnement admissible 0–40 °C).
- En aucun cas, vous ne devez poser d'objet contenant du liquide ou un verre sur l'appareil.
- La chaleur dégagée par l'appareil doit être évacuée par une circulation d'air correcte. N'obstruez pas les ouïes de ventilation du boîtier.
- Ne faites pas fonctionner l'appareil et débranchez le cordon secteur immédiatement dans les cas suivants :
 1. l'appareil ou le cordon secteur présentent des dommages visibles.

- 2. après une chute ou accident similaire, vous avez un doute sur l'état de l'appareil.
 - 3. des dysfonctionnements apparaissent.
- Dans tous les cas, les dommages doivent être réparés par un technicien spécialisé.

- Tout cordon secteur endommagé ne doit être remplacé que par un technicien spécialisé.
- Ne débranchez jamais l'appareil en tirant sur le cordon secteur ; retirez toujours le cordon secteur en tirant la fiche.
- Pour le nettoyage, utilisez uniquement un chiffon sec et doux, en aucun cas de produits chimiques ou d'eau.
- Nous déclinons toute responsabilité en cas de dommages corporels ou matériels résultants si l'appareil est utilisé dans un but autre que celui pour lequel il a été conçu, s'il n'est pas correctement branché, utilisé ou réparé par une personne habilitée ; en outre, la garantie deviendrait caduque.



Lorsque l'appareil est définitivement retiré du service, vous devez le déposer dans une usine de recyclage de proximité pour contribuer à son élimination non polluante.

3 Possibilités d'utilisation

Cet amplificateur avec une puissance de sortie RMS de 80 W est spécialement conçu pour une utilisation dans des installations de Public Adress. On peut utiliser des haut-parleurs 100 V, 70 V ou 25 V ou des haut-parleurs basse impédance (impédance minimale 4 Ω).

Equipement

- 2 × canal d'entrée avec prise jack 6,35 femelle pour brancher un microphone
- 1 × canal d'entrée commutable niveau ligne ou niveau micro et avec prise jack 6,35 femelle
- 1 × lecteur CD
- 1 × radio AM/FM
- 1 × sirène d'alarme

stazione fine della stazione (toccare solo brevemente il tasto)

- 20 Tasto MEMORY per memorizzare una stazione: 1. impostare la stazione, 2. premere il tasto MEMORY, 3. premere il tasto della stazione (21)
- 21 Tasti stazioni M1 – M5
- 22 Interruttore on/off per la radio
Per l'accensione, tener premuto il tasto finché il display (7) si accende; per spegnere, tener premuto il tasto finché il display si spegne.
- 23 Tasti VOLUME per il volume della radio
- 24 Regolatore del livello d'ingresso
- 25 Commutatore del livello per il canale MIC 3/LINE
tasto premuto: livello microfono
tasto non premuto: livello Line
- 26 Interruttore di rete POWER

1.2 Lato posteriore

- 27 Cavo rete per il collegamento con una presa di rete (230 V~/50 Hz)
- 28 Portafusibili
Sostituire un fusibile difettoso solo con uno dello stesso tipo.
- 29 Contatto per un gruppo di continuità 24 V (p. es. PA-24ESP di MONACOR)
- 30 Contatto negativo per tutti gli altoparlanti
- 31 Contatto per un altoparlante o per un gruppo di altoparlanti con impedenza minima di 4 Ω (fig. 4d–4g)
Attenzione! Usare o il collegamento 4 Ω oppure uno dei contatti 25 V, 70 V, 100 V (32); usarli contemporaneamente può danneggiare l'amplificatore.
- 32 Contatti per altoparlanti con uscita audio 25 V, 70 V o 100 V (figg. 4a–4c)
- 33 Interruttore on/off per il funzionamento d'emergenza tramite i contatti 24 V= (29)

- 34 Contatto di massa, da usare eventualmente in caso di problemi con ronzii
- 35 Presa di connessione per un'antenna per onde ultracorte
- 36 Morsetti di connessione per un'antenna per onde medie

2 Avvertenze di sicurezza

Quest'apparecchio è conforme a tutte le direttive richieste dell'UE e pertanto porta la sigla **CE**.

AVVERTIMENTO



L'apparecchio funziona con pericolosa tensione di rete (230 V~). Non intervenire mai personalmente al suo interno e non inserire niente nelle fessure di aerazione! Esiste il pericolo di una scossa elettrica.

Durante il funzionamento, ai collegamenti per altoparlanti (32) è presente una tensione fino a 100 V, pericolosa in caso di contatto. Eseguire o modificare tutti i collegamenti sono con l'amplificatore spento.

Si devono osservare assolutamente anche i seguenti punti:

- Usare l'apparecchio solo all'interno di locali e proteggerlo dall'acqua gocciolante e dagli spruzzi d'acqua, da alta umidità dell'aria e dal calore (temperatura d'impiego ammessa fra 0 e 40 °C).
- Non depositare sull'apparecchio dei contenitori riempiti di liquidi, p. es. bicchieri.
- Dev'essere garantita la libera circolazione dell'aria per dissipare il calore che viene prodotto all'interno dell'apparecchio. Non coprire in nessun modo le fessure d'aerazione.
- Non mettere in funzione l'apparecchio e staccare subito la spina rete se:
 1. l'apparecchio o il cavo rete presentano dei danni visibili;

- 2. dopo una caduta o dopo eventi simili sussiste il sospetto di un difetto;
 - 3. l'apparecchio non funziona correttamente.
- Per la riparazione rivolgersi sempre ad un'officina competente.

- Il cavo rete, se danneggiato, deve essere sostituito solo da un laboratorio specializzato.
- Staccare il cavo rete afferrando la spina, senza tirare il cavo.
- Per la pulizia usare solo un panno morbido, asciutto; non impiegare in nessun caso prodotti chimici o acqua.
- Nel caso d'uso improprio, di collegamenti sbagliati, d'impiego scorretto o di riparazione non a regola d'arte dell'apparecchio, non si assume nessuna responsabilità per eventuali danni consequenziali a persone o a cose e non si assume nessuna garanzia per l'apparecchio.



Se si desidera eliminare l'apparecchio definitivamente, consegnarlo per lo smaltimento ad un'istituzione locale per il riciclaggio.

3 Possibilità d'impiego

Questo amplificatore con potenza efficace di 80 W è stato realizzato specialmente per l'impiego in impianti PA. Si possono usare o altoparlanti con uscita audio 100 V, 70 V o 25 V, oppure altoparlanti a bassa impedenza (impedenza min. 4 Ω).

Equipaggiamento

- 2 × canali d'ingresso con presa jack 6,3 mm per il collegamento di un microfono
- 1 × canale d'ingresso commutabile livello Line o microfono e con presa jack 6,3 mm
- 1 × lettore CD
- 1 × radio AM/FM
- 1 × sirena d'allarme

4 Positionnement de l'amplificateur et branchements

Positionnez l'amplificateur de telle sorte qu'il n'y ait pas d'accumulation de chaleur et que les ouïes de ventilation ne soient pas obturées.

AVERTISSEMENT



Pendant le fonctionnement, une tension dangereuse jusqu'à 100 V est présente aux bornes haut-parleurs (32). Tous les branchements ne doivent être effectués ou modifiés que lorsque l'amplificateur est éteint.

4.1 Haut-parleurs

Soit reliez des haut-parleurs 25 V, 70 V ou 100 V aux bornes "25 V", "70 V" ou "100 V" (32) et "COM" (30) [schémas 4a à 4c] – l'amplificateur ne doit recevoir qu'une puissance de **80 W maximal** par les haut-parleurs sinon il peut être endommagé,

soit reliez un haut-parleur ou un groupe de haut-parleurs avec une impédance totale de 4 Ω au moins aux bornes "4 Ω" (31) et "COM" (30). Les schémas 4d à 4g indiquent différents modèles pour obtenir une impédance correcte. Il existe bien sûr d'autres possibilités.

Lorsque vous branchez les haut-parleurs, respectez la polarité comme indiqué sur les schémas.

4.2 Microphones

On peut relier 3 microphones avec une fiche jack 6,35 mâle aux prises d'entrée (8). Si vous branchez un microphone à l'entrée MIC3, appuyez sur la touche MIC 3/LINE (25).

L'entrée MIC 1 est équipée d'un circuit prioritaire (Talkover). Si on parle assez fort dans le micro, le volume des autres signaux diminue permettant de mieux entendre l'annonce.

4.3 Appareils audio avec sortie ligne

On peut relier un appareil avec sortie niveau ligne (table de mixage, lecteur MP3, tuner ...) à la prise mono MIC 3/LINE (8) ; la touche MIC 3/LINE (25) ne doit pas être enfoncée.

Si vous branchez un appareil stéréo, il faut utiliser un adaptateur stéréo/mono (par exemple SMC-1 de MONACOR) sinon le canal droit n'est pas restitué.

4.4 Branchement antennes

Branchez à la prise FM (35), une antenne FM et aux bornes AM (36), une antenne AM. Dans de bonnes conditions de réception, on peut utiliser les deux antennes livrées.

4.5 Alimentation et alimentation de secours

1) Reliez maintenant le cordon secteur (27) à une prise secteur 230 V~/50 Hz.

2) Si l'amplificateur doit continuer à fonctionner en cas de coupure de courant, reliez une unité d'alimentation de secours 24 V (p. ex. PA-24ESP de MONACOR) aux bornes 24 V= (29).

Conseil : afin que l'amplificateur puisse commuter sur l'alimentation de secours en cas de coupure de courant, mettez l'interrupteur DC POWER (33) de la face arrière sur la position ON.

5 Utilisation

Pour éviter tout bruit d'allumage, allumez tout d'abord les appareils reliés puis l'amplificateur avec l'interrupteur POWER (26). La LED verte "PWR ON" du VU-mètre (9) brille. Tant que la temporisation d'allumage est active, la LED rouge "OVERLOAD" (10) brille en plus.

5.1 Partie amplificateur

1) Mixez les signaux d'entrée avec les réglages MIC 1 à MIC 3/LINE (24), le signal du lecteur CD avec les touches ◀+ et ◀- (16) et le signal de la partie radio avec les touches VOLUME (23) et ou si besoin, faites un fondu. Réglez le volume des canaux inutilisés toujours sur zéro.

Si on parle assez fort dans le micro MIC 1, le volume des autres canaux d'entrée, de la radio et du lecteur CD diminue pour que l'annonce soit de meilleure qualité.

2) Le VU-mètre (9) indique le niveau de sortie. Si la LED rouge brille souvent, l'amplificateur est en surcharge. Diminuez le volume avec les réglages (24) ou les touches (16, 23) en conséquence.

3) Réglez la tonalité avec les réglages BASS et TREBLE (5) de manière optimale.

4) Pour une alarme sonore, on peut activer la sirène avec l'interrupteur SIREN (6).

5) Si la LED rouge "OVERLOAD" (10) brille pendant le fonctionnement ou ne s'éteint pas après la mise en marche, l'amplificateur est en surcharge.

Erreurs possibles :
– trop de haut-parleurs reliés
– court-circuit dans la ligne haut-parleur
– défaut sur un haut-parleur
Éteignez le haut-parleur et éliminez l'erreur.

6) Après le fonctionnement, éteignez tout d'abord l'amplificateur avant tous les autres appareils reliés.

4 Collocare e collegare l'amplificatore

Collocare l'amplificatore in modo tale da escludere un accumulo di calore, e non coprire le aperture d'aerazione.

AVVERTIMENTO



Durante il funzionamento, ai collegamenti per altoparlanti (32) è presente una tensione fino a 100 V, pericolosa in caso di contatto. Eseguire o modificare tutti i collegamenti sono con l'amplificatore spento.

4.1 Altoparlanti

Collegare o gli altoparlanti con uscita audio 100 V, 70 V o 25 V ai morsetti "25 V", "70 V" o "100 V" (32) e "COM" (30) [figg. 4a – 4c] – l'amplificatore può sopportare un carico **massimo di 80 W** da parte degli altoparlanti, altrimenti rischia di essere danneggiato

o collegare un altoparlante o un gruppo di altoparlanti con impedenza globale minima di 4 Ω ai morsetti "4 Ω" (31) e "COM" (30). Le figure 4d a 4g illustrano le varie modalità per ottenere l'impedenza corretta. Tuttavia, esistono altre possibilità.

Collegando gli altoparlanti, rispettare sempre la corretta polarità come indicata nelle illustrazioni.

4.2 Microfoni

Tre microfoni con jack 6,3 mm possono essere collegati con le prese d'ingresso (8). Collegando un microfono all'ingresso MIC 3, premere il tasto MIC 3/LINE (25).

L'ingresso MIC 1 è equipaggiato con un circuito prioritario (talkover). Se si parla con volume sufficiente nel microfono, il volume di tutti gli altri segnali si riduce aumentando così la comprensione dell'avviso.

4.3 Apparecchio audio con uscita Line

Un apparecchio audio con livello Line (mixer, lettore MP3, tuner ecc.) può essere collegato con la presa mono MIC 3/LINE (8). Il tasto MIC 3/LINE (25) non deve essere premuto.

Collegando un apparecchio stereo, si deve usare un adattatore stereo-mono (p. es. SMC-1 di MONACOR); altrimenti il canale destro non viene riprodotto.

4.4 Collegare le antenne

Alla presa FM (35) collegare un'antenna per onde ultracorte, e ai morsetti AM (36) un'antenna per onde medie. Se le condizioni di ricezione sono buone, si possono usare anche le due antenne in dotazione.

4.5 Alimentazione e alimentazione d'emergenza

1) Alla fine, inserire la spina del cavo rete (27) in una presa di rete (230 V~/50 Hz).

2) Se l'amplificatore deve continuare a funzionare anche in caso di caduta di rete, ai morsetti 24 V= (29) collegare un gruppo di continuità 24 V (p. es. PA-24ESP di MONACOR).

Nota : Per fare sì che l'amplificatore in caso di caduta di rete possa attivare l'alimentazione d'emergenza, portare l'interruptore DC POWER (33) sul retro in posizione ON.

5 Funzionamento

Per evitare i rumori di commutazione, accendere prima gli apparecchi collegati e poi l'amplificatore con il suo interruttore di rete POWER (26). Si accende il LED verde "PWR ON" dell'indicazione del livello (9). Finché è attivo il ritardo d'inserimento, è acceso anche il LED rosso "OVERLOAD" (10).

5.1 Modulo amplificatore

1) Miscelare i segnali d'ingresso con i regolatori MIC 1 – MIC 3/LINE (24), il segnale del lettore CD con i tasti ◀+ e ◀- (16) e il segnale del modulo radio con i tasti VOLUME (23) oppure inserirli e disinsierli secondo necessità. Mettere sempre sullo zero il volume dei canali non usati.

Se si parla con volume sufficiente nel microfono MIC 1, il volume di tutti gli altri canali d'ingresso, della radio e del lettore CD si riduce aumentando così la comprensione dell'avviso.

2) La catena dei LED (9) indica il livello d'uscita. Se il LED rosso si accende spesso, significa che l'amplificatore è sovrappilotato. Allora ridurre in corrispondenza il volume con i regolatori (24) o con i tasti (16, 23).

3) Impostare il suono in modo ottimale con i regolatori BASS e TREBLE (5).

4) Per un allarme acustico, la sirena può essere attivata con l'interruttore SIREN (6).

5) Se il LED rosso "OVERLOAD" (10) si dovesse accendere durante il funzionamento o se non si spegne dopo l'accensione, significa che l'amplificatore è sovrappilotato. Difetti possibili:

– troppi altoparlanti collegati
– cortocircuito in una linea per altoparlanti
– difetto di un altoparlante

Spegnere l'amplificatore e eliminare la causa del difetto.

6) Dopo l'uso, spegnere l'amplificatore prima di tutti gli altri apparecchi collegati.

5.2 Modulo radio

Per accendere il modulo radio, tener premuto il tasto POWER (22) finché il display (7) si accende. Il modulo radio deve sempre essere acceso per conto suo, anche dopo la caduta della corrente oppure se

5.2 Partie radio

Pour allumer la partie radio, maintenez la touche POWER (22) enfoncée jusqu'à ce que l'affichage (7) brille. La partie radio doit toujours être allumée en plus même après une coupure de courant ou si l'amplificateur est éteint puis rallumé avec l'interrupteur (26). Sélectionnez le volume avec les touches VOLUME (23).

5.2.1 Mémoriser l'émetteur

Il est possible de mémoriser 5 stations FM et 5 AM.

- 1) Sélectionnez la plage de réception avec la touche AM/FM (18). Elle est indiquée à gauche sur l'affichage (7) :
FM
AM
- 2) Maintenez la touche UP ou DOWN (19) enfoncée jusqu'à ce que la recherche d'émetteur vers l'avant ou l'arrière démarre.
- 3) La recherche d'émetteur s'arrête au prochain émetteur. Redémarrez la recherche jusqu'à trouver l'émetteur voulu.
- 4) Si les émetteurs sont très proches l'un de l'autre, faites un réglage précis, si besoin : appuyez brièvement sur la touche UP ou DOWN de telle sorte que la fréquence de réception augmente en petits paliers ou diminue jusqu'à ce que la qualité de réception soit optimale.
- 5) Pour mémoriser, appuyez sur la touche MEMORY (20). Sur l'affichage un segment horizontal clignote à droite.
- 6) Appuyez sur la touche de station M1 à M5 (21) sous laquelle l'émetteur doit être mémorisé. L'affichage confirme la mémorisation en indiquant OK.
- 7) Répétez les points ci-dessus pour les autres émetteurs à mémoriser ; ils restent en mémoire une semaine lorsque l'amplificateur est éteint.

l'amplificatore è spento e riacceso con l'interruttore di rete (26). Determinare il volume con i tasti VOLUME (23).

5.2.1 Memorizzare le stazioni

Si possono memorizzare 5 stazioni di onde ultracorte e 5 stazioni di onde medie:

- 1) Scegliere la banda di ricezione con il tasto AM/FM (18) che è visualizzata sul display (7), a sinistra:
FM = onde ultracorte
AM = onde medie
- 2) Tener premuto il tasto UP o DOWN (19) finché si avvia la ricerca stazioni in avanti o indietro.
- 3) La ricerca stazioni si ferma alla prima stazione trovata. Riavviare la ricerca finché non si trova la stazione desiderata.
- 4) Se le stazioni sono molto vicine, occorre eventualmente procedere ad una regolazione fine: premere solo brevemente il tasto UP o DOWN per aumentare o ridurre la frequenza di ricezione a piccoli passi fino a ottenere una qualità ottimale di ricezione.
- 5) Per la memorizzazione premere il tasto MEMORY (20). Sul display lampeggia tutto a destra un segmento orizzontale.
- 6) Premere il tasto della stazione M1 – M5 (21), con il quale si vuole memorizzare la stazione. Il display conferma la memorizzazione con l'indicazione OK.
- 7) Per le altre stazioni ripetere la procedura. Le stazioni rimangono in memoria per una settimana se l'amplificatore è spento.

5.2.2 Chiamare le stazioni memorizzate

Dapprima scegliere la banda di ricezione con il tasto AM/FM (18) [indicato a sinistra sul display] e quindi scegliere la stazione con il relativo tasto M1 – M5 (21). Il numero della stazione impostata si vede sul display, tutto a destra.

5.2.2 Appeler un émetteur mémorisé

Sélectionnez tout d'abord la plage de réception avec la touche AM/FM (18) [indiqué à gauche sur l'affichage] et sélectionnez l'émetteur voulu avec la touche de station correspondante M1 à M5 (21). Le numéro de la station réglée est visible sur l'affichage à droite.

5.3 Lecteur CD

Le lecteur CD peut lire des CDs audio standards et des CDs gravés (CD-R) ; les CD-RW (CDs réinscriptibles) peuvent rencontrer des problèmes lors de la lecture selon le type de CD, le graveur CD et le programme de gravure utilisés. Il est également possible de lire des fichiers audio comprimés (avec le processus de compression actuellement utilisé) de CDs et via l'interface USB (11).

5.3.1 Remarques sur les coupures du son et les erreurs de lecture

La fumée de cigarettes et la poussière s'introduisent facilement dans les ouvertures du lecteur et se déposent sur l'optique du système laser. Si cela devrait générer des erreurs de lecture et des coupures de son, confiez impérativement le nettoyage du lecteur à un technicien spécialisé. Cette opération est à la charge de l'utilisateur, même lorsque l'appareil est sous garantie !

5.3.2 Lecture de titre

- 1) Allumez le lecteur CD avec la touche ϕ (17). Il doit toujours être allumé en plus même après une coupure de courant ou si l'amplificateur est éteint puis rallumé avec l'interrupteur (26).
Remarque : Après avoir activé la touche ϕ , attendez 3 secondes au moins avant de l'activer à nouveau. Sinon, le lecteur CD peut être bloqué. Dans ce cas, éteignez puis rallumez l'appareil avec l'interrupteur (26).
- 2) Ouvrez le tiroir CD (1) avec la touche \blacktriangle (4), insérez un CD, inscription sur le dessus dans le tiroir. Refermez le tiroir avec la touche \blacktriangle . Une fois le

5.3 Lettore CD

Con il lettore CD si possono riprodurre dei CD audio standard, anche dei CD masterizzati in proprio (CD-R). Con i CD riscrivibili (CD-RW) si possono essere dei problemi durante la riproduzione, a seconda del tipo di CD, del masterizzatore e del programma usato. Si possono riprodurre anche file audio compressi (creati con le procedure più comuni attuali per la compressione) dei CD oppure tramite la porta USB (11).

5.3.1 Note su possibili buchi nella riproduzione e su errori di lettura

Il fumo di sigarette e polvere penetra facilmente fra tutte le aperture dell'apparecchio e si deposita sul sistema ottico della scansione ai raggi laser. Se ciò dovesse provocare errori di lettura e buchi nella riproduzione, l'apparecchio deve essere pulito in un laboratorio specializzato. Una tale pulizia è a pagamento, anche durante il periodo di garanzia!

5.3.2 Riprodurre un titolo

- 1) Accendere il lettore CD con il tasto ϕ (17). Occorre sempre accenderlo per conto suo; anche dopo la caduta della corrente oppure se l'amplificatore è spento e riacceso con l'interruttore di rete (26).
Nota : Dopo aver azionato il tasto ϕ , aspettare non meno di 3 secondi prima di premerlo di nuovo. Altrimenti il lettore CD può essere bloccato. In questo caso spegnere l'apparecchio con l'interruttore rete (26) e riaccenderlo.
- 2) Aprire il cassetto CD (1) con il tasto \blacktriangle (4) e inserire un CD con la scritta rivolta in alto. Chiudere il cassetto con il tasto \blacktriangle . Dopo la lettura (indicazione $r ERd$), il primo titolo si avvia automaticamente [indicazione \blacktriangleright (b)].
- 3) In più o in alternativa si può inserire nella porta USB (11) o collegare con il contatto USB una chiavetta USB o un disco rigido (eventualmente con alimentazione propria).

CD reconnu (affichage $r ERd$), le premier titre démarre automatiquement [affichage \blacktriangleright (b)].

- 3) En plus ou à la place, on peut insérer une clé USB ou un disque dur (si besoin avec une alimentation propre) dans le port USB (11) ou l'y relier.
- 4) Pour commuter entre le port USB et un CD, appuyez sur la touche CD/USB (14).
- 5) Réglez le volume du lecteur CD avec les touches \blacktriangleleft et \blacktriangleright (16) [affichage $no vol ... 32 vol$].
- 6) Vous pouvez à tout moment interrompre la lecture avec la touche \blacktriangleright (13) [l'affichage Π (c) est visible ; le numéro de titre (h) clignote] et la poursuivre.
- 7) Pour sélectionner un autre titre, appuyez brièvement sur la touche \blacktriangleright (3) [saut d'un titre] ou sur la touche \blacktriangleleft [saut au début du titre, par une autre pression, recul d'un titre]. Pour des CDs avec plusieurs dossiers (pas sur les CDs audio standards), les titres sont lus et sélectionnés dans l'ordre suivant :
 1. Tous les titres sans dossier dans le répertoire principal (root directory)
 2. Tous les titres dans des dossiers dans le répertoire principal
 3. Tous les titres dans les sous-dossiers etc.
- 8) Pendant la lecture, vous pouvez faire une avance/retour rapides au sein d'un titre. Pour l'avance, maintenez la touche \blacktriangleright enfoncée et pour le retour, la touche \blacktriangleleft .
- 9) Si vous souhaitez arrêter la lecture, appuyez sur la touche \blacksquare (2).

5.3.3 Fonctions répétition et lecture aléatoire

- 1) Si le titre en cours doit être répété, appuyez une fois sur la touche \curvearrowright (15) ; REP (a) est visible sur l'affichage.
- 2) Si tous les titres du CD doivent être répétés, appuyez deux fois sur la touche \curvearrowright , l'affichage indique alors REP ALL (e).

4) Per cambiare il contatto USB e un CD, premere il tasto CD/USB (14).

- 5) Impostare il volume del lettore CD con i tasti \blacktriangleleft e \blacktriangleright (16) [indicazione $no vol ... 32 vol$].
- 6) La riproduzione può essere interrotta e continuata in ogni momento con il tasto \blacktriangleright (13) [si vede l'indicazione Π (c); la durata (h) lampeggia].
- 7) Per scegliere un altro titolo, premere brevemente il tasto \blacktriangleright (3) [saltare avanti di un titolo] oppure il tasto \blacktriangleleft [tornare all'inizio del titolo, premendo ancora saltare indietro sempre di un titolo]. Nel caso di CD con più cartelle (non con CD audio standard), i titoli sono riprodotti e scelti nel seguente ordine :
 1. tutti i titoli senza cartella sul livello principale (root directory)
 2. tutti i titoli in cartelle sul livello principale
 3. tutti i titoli in sottocartelle ecc.
- 8) Durante la riproduzione, all'interno di un titolo si può spostarsi velocemente in avanti o indietro. Per lo spostamento in avanti premere il tasto \blacktriangleright e per lo spostamento indietro il tasto \blacktriangleleft .
- 9) Per terminare la riproduzione premere il tasto \blacksquare (2).

5.3.3 Funzioni di ripetizione e di riproduzione in ordine casuale

- 1) Se si deve ripetere un titolo, premere una volta il tasto \curvearrowright (15). Sul display si vede REP (a).
- 2) Se si devono ripetere tutti i titoli del CD, premere un'altra volta il tasto \curvearrowright . Il display indica ora REP ALL (e).
- 3) Per riprodurre i titoli in ordine casuale, premere il tasto \curvearrowright per la terza volta. Il display indica ora RAN (f).
- 4) Per disattivare la funzione supplementare, premere il tasto \curvearrowright tante volte finché l'indicazione RAN si spegne.

F

B

CH

I

F 3) Pour lire les titres en ordre aléatoire, appuyez une troisième fois sur la touche $\leftarrow \rightarrow$, l'affichage indique RAN (f).

B
CH 4) Pour désactiver la fonction supplémentaire, appuyez sur la touche $\leftarrow \rightarrow$ jusqu'à ce que RAN s'éteigne sur l'affichage.

5.3.4 Mémoire anti-chocs

Le lecteur CD est doté d'une mémoire anti-chocs qui peut compenser les dysfonctionnements de courte durée causés par des chocs ou vibrations lors de la lecture; il ne peut pas cependant compenser des secousses fortes et continues. Plus le nombre de segments de l'affichage de mémoire (i) visibles est important, plus on peut compenser les interférences sur le long terme.

6 Caractéristiques techniques

Partie amplificateur

Puissance de sortie RMS : . 80 W
Taux de distorsion : < 1 %
Sorties haut-parleurs : 4 Ω , 25/70/100 V
Entrées (sensibilité, impédance)
Microphone : 1,5 mV, 10 k Ω , asym.
Ligne : 300 mV, 10 k Ω , asym.
Bande passante 50 – 15 000 Hz, ± 3 dB
Egaliseur
BASS (graves) : ± 10 dB à 100 Hz
TREBLE (aigus) : ± 10 dB à 10 kHz
Rapport signal sur bruit
Microphone : > 52 dB
Ligne : > 60 dB

Partie radio

Plage de réception
FM : 87,5 – 108 MHz
AM : 525 – 1650 kHz
Sensibilité FM/AM 2,5/20 μ V
Rapport signal/bruit FM/AM : 65/50 dB

Généralités

Alimentation : 230 V~/50 Hz
Consommation : max. 270 VA
Température fonc. : 0 – 40 °C
Dimensions : 400 x 340 x 110 mm
Poids 9,5 kg

Tout droit de modification réservé.

Notice d'utilisation protégée par le copyright de MONACOR® INTERNATIONAL GmbH & Co. KG. Toute reproduction même partielle à des fins commerciales est interdite.

I 5.3.4 Memoria antishock

La memoria anti-shock del lettore CD è in grado di compensare brevi disturbi durante la scansione del CD in seguito a urti o vibrazioni, ma non in caso di scosse durature e violenti. Più segmenti si vedono sul display nell'indicazione della memoria (i), più a lungo è possibile compensare i disturbi.

6 Dati tecnici

Modulo amplificatore

Potenza efficace: 80 W
Fattore di distorsione: < 1 %
Uscite altoparlanti: 4 Ω , 25/70/100 V
Ingressi (sensibilità, impedenza)
Microfono: 1,5 mV, 10 k Ω , asim.
Line: 300 mV, 10 k Ω , asim.
Banda passante: 50 – 15 000 Hz, ± 3 dB
Regolazione toni
BASS (bassi): ± 10 dB con 100 Hz
TREBLE (acuti): ± 10 dB con 10 kHz
Rapporto S/R
Microfono: > 52 dB
Line: > 60 dB

Modulo radio

Banda di ricezione
FM: 87,5 – 108 MHz
AM: 525 – 1650 kHz
Sensibilità FM/AM: 2,5/20 μ V
Rapporto S/R FM/AM: 65/50 dB

Dati generici

Alimentazione: 230 V~/50 Hz
Potenza assorbita: max. 270 VA
Temperatura d'esercizio: 0 – 40 °C
Dimensioni (l x h x p): 400 x 340 x 110 mm
Peso: 9,5 kg

Con riserva di modifiche tecniche.

La MONACOR® INTERNATIONAL GmbH & Co. KG si riserva ogni diritto di elaborazione in qualsiasi forma delle presenti istruzioni per l'uso. La riproduzione – anche parziale – per propri scopi commerciali è vietata.

1	Overzicht van bedieningselementen en aansluitingen	16
1.1	Frontpaneel	16
1.2	Achterzijde	17
2	Veiligheidsvoorschriften	17
3	Toepassingen	17
4	Versterker opstellen en aansluiten	18
4.1	Luidsprekers	18
4.2	Microfoons	18
4.3	Audioapparaat met lijnuitgang	18
4.4	Antennes aansluiten	18
4.5	Netvoeding en noodvoeding	18
5	Bediening	18
5.1	Versterkermodule	18
5.2	Radiomodule	19
5.2.1	Zender opslaan	19
5.2.2	Opgeslagen zenders oproepen	19
5.3	Cd-speler	19
5.3.1	Opmerking bij geluidsonderbrekingen en leesfouten	19
5.3.2	Track afspelen	19
5.3.3	Herhalingsfuncties en willekeurig afspelen	19
5.3.4	Antischokgeheugen	20
6	Technische gegevens	20

Op de uitklapbare pagina 3 vindt u een overzicht van de bedieningselementen en de aansluitingen.

1 Overzicht van bedieningselementen en aansluitingen

1.1 Frontpaneel

- Cd-lade, kan met de toets ▲ (4) worden geopend en gesloten
- Toets ■ om het afspelen te beëindigen
- Toetsen ◀◀ en ▶▶ om de tracks te selecteren en snel vooruit/achteruit te zoeken
Een track selecteren
Telkens u op de toets ▶▶ drukt, gaat u een track verder; door op de toets ◀◀ te drukken, keert u terug naar het begin van de track; telkens u daarna op de toets drukt, gaat u een track terug.
snel vooruit/achteruit zoeken
Houd de toets ▶▶ ingedrukt om vooruit te zoeken, de toets ◀◀ om achteruit te zoeken.
- Toets ▲ voor het openen en sluiten van de cd-lade (1)
- Equalizer BASS en TREBLE
- Toets SIREN voor het in- en uitschakelen van de alarmsirene
- Display van de radio
- 6,3 mm-stekkerbus voor de ingangskanalen voor aansluiting van microfoons
Op de ingang MIC 3/LINE kunt u ook een apparaat met lijnuitgang aansluiten (voorversterker, mengpaneel, mp3-speler etc.).
- Niveaueweergave voor de luidsprekeruitgangen
- Overbelastings-LED OVERLOAD; licht op:
 - korte tijd na het inschakelen (inschakelvertraging)
 - bij een overbelasting op de luidsprekeruitgangen
- USB-interface om een USB-stick in te pluggen of een harde schijf aan te sluiten

- Display van de cd-speler, details zie figuur 2
 - REP wordt weergegeven bij ingeschakelde herhalingsfunctie
 - Weergavesymbool
 - Pausesymbool
 - CD wordt weergegeven als er een gewone audio-cd werd ingelegd
 - ALL wordt naast REP (a) weergegeven als alle tracks continu worden herhaald
 - RAN wordt weergegeven als de tracks in willekeurige volgorde worden gespeeld
 - Nummer van de geselecteerde track of, met de letter F ervoor, het nummer van de geselecteerde map (b.v. F04)
 - reeds verstreken speeltijd van de track
 - Weergave van het antischokgeheugen (☰ hoofdstuk 5.3.4)
- Toets ▶▶ om tussen afspelen en pauze om te schakelen
- Toets CD/USB om tussen CD- en USB-aansluiting te wisselen (11)
- Toets ↺ voor de bijkomende functies Herhaling en Willekeurig afspelen
 - 1ste keer drukken op de toets: displaybericht REP continu herhaling van de track
 - 2de keer drukken op de toets: displaybericht REP ALL continu herhaling van alle tracks
 - 3de keer drukken op de toets: displaybericht RAN weergave van de tracks in willekeurige volgorde
 - 4de keer drukken op de toets: displaybericht RAN verdwijnt bijkomende functies uitgeschakeld
- Toetsen ◀+ en ◀- voor het instellen van het geluidsvolume van de cd-speler
- POWER-schakelaar ⏻ voor de cd-speler
- Toets om te wisselen tussen FM-ontvangst (FM) en middelfrequentvangst (AM)

1	Elementos de Funcionamiento y Conexiones	16
1.1	Parte frontal	16
1.2	Parte posterior	17
2	Notas de Seguridad	17
3	Aplicaciones	18
4	Colocación y Conexión del Amplificador	18
4.1	Altavoces	18
4.2	Micrófonos	18
4.3	Aparato de audio con salida de línea	18
4.4	Conexión de las antenas	18
4.5	Alimentación y alimentación de emergencia	18
5	Funcionamiento	18
5.1	Amplificador	18
5.2	Radio	19
5.2.1	Memorización de emisoras	19
5.2.2	Activar emisoras memorizadas	19
5.3	Lector CD	19
5.3.1	Nota respecto a las interrupciones de sonido y errores de lectura	19
5.3.2	Reproducción de pistas	19
5.3.3	Funciones de repetición y reproducción aleatoria	20
5.3.4	Memoria antichoque	20
6	Especificaciones	20

Todos los elementos de funcionamiento y las conexiones que se describen pueden encontrarse en la página 3 desplegable.

1 Elementos de Funcionamiento y Conexiones

1.1 Parte frontal

- Bandeja del CD, puede abrirse y cerrarse con el botón ▲ (4)
- Botón ■ para parar la reproducción
- Botones ◀◀ y ▶▶ para la selección de pista y para el avance y retroceso rápido
Selección de pista
Cada vez que se pulsa el botón ▶▶, se avanza una pista; pulsando el botón ◀◀, el aparato retrocede al inicio de la pista, y cada vez que se pulsa, el aparato retrocede una pista más.
Avance y retroceso rápido
Para el avance, mantenga pulsado el botón ▶▶, para el retroceso, mantenga pulsado el botón ◀◀.
- Botón ▲ para abrir y cerrar la bandeja del CD (1)
- Controles de tono BASS y TREBLE
- Botón SIREN para conectar o apagar la sirena de alarma
- Visualizador de la radio
- Jacks 6,3 mm para conectar micrófonos a los canales de entrada
Puede conectarse un aparato con salida de línea a la entrada MIC 3/LINE (preamplificador, mezclador, lector MP3, etc.)
- Indicación de nivel para las salidas de altavoz
- Indicación OVERLOAD; se ilumina:
 - Brevemente después de la conexión (retardo de conexión)
 - En caso de sobrecarga en las salidas de altavoz

- Interfaz USB para insertar un lápiz USB o para conectar un disco duro
- Visualizador del lector CD, para detalles, ver fig. 2
 - Se visualiza REP con la función de repetición activada
 - Símbolo de reproducción
 - Símbolo de pausa
 - Se visualiza CD con un CD de audio estándar insertado
 - Se visualiza ALL además de REP (a) cuando se repiten continuamente todas las pistas
 - Se visualiza RAN cuando se reproducen las pistas en orden aleatorio
 - Número de la pista seleccionada o, con la letra F delante, número de la carpeta seleccionada (p. ej. F04)
 - Tiempo reproducido de la pista
 - Visualización de la memoria antichoque (☰ apartado 5.3.4)
- Botón ▶▶ para cambiar entre reproducción y pausa
- Botón CD/USB para cambiar entre CD y conexión USB (11)
- Botón ↺ para seleccionar las funciones adicionales de repetición y de reproducción aleatoria
 - 1ª vez que se pulsa el botón: Visualización REP Repetición continua de la pista
 - 2ª vez que se pulsa el botón: Visualización REP ALL Repetición continua de todas las pistas
 - 3ª vez que se pulsa el botón: Visualización RAN Reproducción de pistas en orden aleatorio
 - 4ª vez que se pulsa el botón: Visualización RAN apagada Funciones adicionales desconectadas
- Botones ◀+ y ◀- para ajustar el volumen del lector CD

- 19 De toetsen UP en DOWN voor het starten van de zenderzoekfunctie (toets langer ingedrukt houden) en voor het fijnstellen van de zender (slechts even op de toets drukken)
- 20 Toets MEMORY voor het opslaan van een zender: 1. Zender instellen, 2. Op toets MEMORY drukken, 3. Op zendertoets (21) drukken
- 21 Zendertoetsen M1 – M5
- 22 POWER-schakelaar voor de radio
- 23 Toetsen VOLUME voor het geluidsvolume van de radio
- 24 Ingangsniveauregelaar
- 25 Niveaukeuzeschakelaar voor het kanaal MIC 3/LINE
Toets ingedrukt: microfoonniveau
Toets niet ingedrukt: lijnniveau
- 26 POWER-schakelaar

1.2 Achterzijde

- 27 Netsnoer voor de aansluiting op een stopcontact (230 V~/50 Hz)
- 28 Houders voor de zekeringen
Vervang een gesmolten zekering uitsluitend door een zekering van hetzelfde type.
- 29 Aansluiting voor 24 V-noodstroomeenheid (b.v. PA-24ESP van MONACOR)
- 30 Gemeenschappelijke aansluiting op negatieve pool voor alle luidsprekeraansluitingen
- 31 Aansluiting voor een luidspreker of een luidsprekergroep met een impedantie van ten minste 4 Ω (figuren 4d–4g)
Opgelet! Gebruik ofwel de aansluiting van 4 Ω of een van de aansluitingen 25 V, 70 V, 100 V (32); bij gelijktijdig gebruik kan de versterker worden beschadigd.
- 32 Aansluitingen voor luidsprekers van 25 V, 70 V of 100 V (figuren 4a–4c)

- 33 In-/uitschakelaar voor het noodstroombedrijf via de contacten 24 V= (29)
- 34 Massaklem, kan b.v. bij storende bromgeluiden worden gebruikt
- 35 Aansluitjack voor een FM-antenne
- 36 Aansluitklemmen voor een middengolfantenne

2 Veiligheidsvoorschriften

Het apparaat is in overeenstemming met alle vereiste EU-Richtlijnen en is daarom gekenmerkt met **CE**.

WAARSCHUWING De netspanning (230 V~) van het apparaat is levensgevaarlijk. Open het apparaat niet, en zorg dat u niets in de ventilatieopeningen steekt! U loopt het risico van een elektrische schok.



Tijdens het gebruik staan de luidsprekeraansluitingen (32) onder een levensgevaarlijke spanning tot 100 V. De in- en uitgangen mogen enkel aangesloten en gewijzigd worden, wanneer de versterker uitgeschakeld is.

Let eveneens op het volgende:

- Het apparaat is enkel geschikt voor gebruik binnenshuis; vermijd druipe- en spatwater, plaatsen met een hoge vochtigheid en uitzonderlijk warme plaatsen (toegestaan omgevingstemperatuurbereik: 0–40 °C).
- Plaats geen bekertjes met vloeistof zoals drinkglazen etc. op het apparaat.
- De warmte die in het toestel ontstaat, moet door ventilatie worden afgevoerd. Dek daarom de ventilatieopeningen van de behuizing niet af.
- Schakel het apparaat niet in resp. trek onmiddellijk de stekker uit het stopcontact,
 1. wanneer het apparaat of het netsnoer zichtbaar beschadigd is,
 2. wanneer er een defect zou kunnen optreden nadat het apparaat bijvoorbeeld is gevallen,

3. wanneer het apparaat slecht functioneert. Het apparaat moet in elk geval worden hersteld door een gekwalificeerd vakman.

- Een beschadigd netsnoer mag alleen in een erkende werkplaats worden vervangen.
- Trek de stekker nooit met het snoer uit het stopcontact, maar met de stekker zelf.
- Verwijder het stof met een droge, zachte doek. Gebruik zeker geen water of chemicaliën.
- In geval van ongeoorloofd of verkeerd gebruik, verkeerde aansluiting, foutieve bediening of van herstelling door een niet-gekwalificeerd persoon vervalt de garantie en de verantwoordelijkheid voor hieruit resulterende materiële of lichamelijke schade.

Wanneer het apparaat definitief uit bedrijf wordt genomen, bezorg het dan voor milieuvriendelijke verwerking aan een plaatselijk recyclagebedrijf.

3 Toepassingen

Deze versterker met een sinusvermogen van 80 W is speciaal ontworpen voor het gebruik in geluidsstallaties. U kunt zowel luidsprekers van 100 V, 70 V resp. 25 V als laagohmige luidsprekers (impedantie min. 4 Ω) gebruiken.

Uitrusting

- 1 × ingangskanaal met 6,3 mm-stekkerbus voor aansluiting van een microfoon
- 1 × ingangskanaal omschakelbaar lijn- of microfoonniveau en met 6,3 mm-jack
- 1 × cd-speler
- 1 × AM/FM-radio
- 1 × alarmsirene

- 17 Interruptor ON/OFF ϕ para el lector CD
Después de pulsar el botón, espere al menos 3 segundos para pulsarlo de nuevo.
- 18 Botón para cambiar entre la recepción FM y AM
- 19 Botones UP y DOWN para empezar el escaneo de emisoras (mantenga pulsado el botón durante un periodo de tiempo superior) y para la sintonía fina de las emisoras (pulse el botón sólo brevemente)
- 20 Botón MEMORY para memorizar una emisora:
1. Ajuste la emisora, 2. Pulse el botón MEMORY, 3. Pulse el botón de emisora (21)
- 21 Botones de emisora M1 – M5
- 22 Interruptor POWER para la radio
Para la conexión, mantenga pulsado el botón hasta que se ilumina el visualizador (7); para la desconexión, mantenga pulsado el botón hasta que se apague el visualizador.
- 23 Botones VOLUME para el volumen de la radio
- 24 Controles de nivel de entrada
- 25 Selector de nivel para el canal MIC 3/LINE
Botón pulsado: Nivel de micrófono
Botón sin pulsar: Nivel de línea
- 26 Interruptor POWER

1.2 Parte posterior

- 27 Cable de corriente para conectar a una toma (230 V~/50 Hz)
- 28 Soportes para los fusibles
Cambie un fusible fundido sólo por otro del mismo tipo.
- 29 Conexión para un alimentador de emergencia de 24 V (p. ej. PA-24ESP de MONACOR)
- 30 Conexión de polo negativo común para todos los terminales de altavoz
- 31 Conexión para un altavoz o un grupo de altavoces con una impedancia mínima de 4 Ω (figs. 4d–4g)

¡Atención! Utilice la conexión de 4 Ω o bien una de las conexiones 25 V, 70 V, 100 V (32); si se utilizan al mismo tiempo, el amplificador puede dañarse.

- 32 Terminales para altavoces de 25 V, 70 V ó 100 V (figs. 4a–4c)
- 33 Interruptor ON/OFF para la alimentación de emergencia mediante los contactos 24 V= (29)
- 34 Conexión de masa, puede utilizarse p. ej. para problemas de zumbidos
- 35 Toma de conexión para una antena FM
- 36 Terminales para una antena AM

2 Notas de Seguridad

El aparato cumple con todas las directivas requeridas por la UE y por lo tanto está marcado con el símbolo **CE**.

ADVERTENCIA El aparato está alimentado con un voltaje peligroso (230 V~). Deje el mantenimiento en manos del personal cualificado. No inserte nada en las rejillas de ventilación, el manejo inexperto o la modificación del aparato pueden provocar una descarga.



Durante el funcionamiento, existe el peligro de contacto con un voltaje de hasta 100 V en los terminales de altavoz (32). Haga o cambie todas las conexiones con el amplificador desconectado.

Preste atención a los puntos siguientes bajo cualquier circunstancia:

- El aparato está adecuado para su utilización sólo en interiores. Protéjalo de goteos y salpicaduras,

elevada humedad del aire y calor (temperatura ambiente admisible: 0–40 °C).

- No coloque ningún recipiente lleno de líquido encima del aparato, como por ejemplo un vaso.
- El calor generado en el interior del aparato tiene que disiparse con la circulación del aire. De este modo, las rejillas de ventilación de la carcasa no se obstruyen.
- No ponga el aparato en funcionamiento o desconecte inmediatamente el enchufe de la toma de corriente si:
 1. Existe algún daño visible en el aparato o en el cable de corriente.
 2. Aparece algún defecto por caída o accidente similar.
 3. No funciona correctamente.
 Sólo el personal cualificado puede reparar el aparato bajo cualquier circunstancia.
- Un cable de corriente dañado sólo puede repararse por el personal especializado.
- No tire nunca del cable de corriente para desconectar el enchufe de la toma de corriente, tire siempre del enchufe.
- Utilice sólo un paño suave y seco para la limpieza, no utilice nunca ni productos químicos ni agua.
- No podrá reclamarse garantía o responsabilidad alguna por cualquier daño personal o material resultante si el aparato se utiliza para otros fines diferentes a los originalmente concebidos, si no se conecta o no se utiliza correctamente, o no se repara por expertos.

Si va a poner el aparato fuera de servicio definitivamente, llévelo a la planta de reciclaje más cercana para que su eliminación no sea perjudicial para el medioambiente.

4 Versterker opstellen en aansluiten

Stel de versterker zo op dat er zich geen warmte kan opstapelen en dat de ventilatieopeningen niet worden afgedekt.

WAARSCHUWING Tijdens het gebruik staan de luidsprekeraansluitingen (32) onder een levensgevaarlijke spanning tot 100 V. De in- en uitgangen mogen enkel aangesloten en gewijzigd worden, wanneer de versterker uitgeschakeld is.



4.1 Luidsprekers

Ofwel sluit u de luidsprekers van 100 V, 70 V of 25 V aan op de klemmen "25 V", "70 V" of "100 V" (32) en "COM" (30) [figuren 4a–4c]; de versterker kan met **maximum 80 W** door de luidsprekers worden belast, anders kan hij worden beschadigd

of u sluit een luidspreker resp. een luidsprekergroep met een totale impedantie van ten minste 4 Ω aan op de klemmen "4 Ω" (31) en "COM" (30). De figuren 4d tot 4g tonen verschillende manieren waarop een correcte impedantie wordt gerealiseerd. Er zijn nog echter andere mogelijkheden.

Bij het aansluiten van de luidsprekers moet u steeds op de juiste polariteit letten, zoals het op de figuren is weergegeven.

4.2 Microfoons

U kunt drie microfoons met een 6,3 mm-stekker aansluiten op de ingangsjacks (8). Bij aansluiting van een microfoon op de ingang MIC 3 drukt u op de toets MIC 3/LINE (25).

De ingang MIC 1 is uitgerust met een voorschakeling (Talkover). Als u voldoende luid in de microfoon spreekt, neemt het volume van alle andere signalen af, zodat de aankondiging beter te horen is.

3 Aplicaciones

Este amplificador, con una potencia de salida rms de 80 W, está diseñado especialmente para aplicaciones en sistemas de megafonía. Pueden utilizarse altavoces de 100 V, 70 V ó 25 V o altavoces de baja impedancia (impedancia mínima: 4 Ω).

Características

- 2 × canal de entrada con jack 6,3 mm para conectar un micrófono
- 1 × canal de entrada, es posible conmutar entre nivel de línea o nivel de micrófono, con toma jack 6,3 mm
- 1 × lector CD
- 1 × radio AM/FM
- 1 × sirena de alarma

4 Colocación y Conexión del Amplificador

Coloque el amplificador de modo que no se pueda acumular calor y que no se queden cubiertas las rejillas.

ADVERTENCIA Durante el funcionamiento, existe el peligro de contacto con un voltaje de hasta 100 V en los terminales de altavoz (32). Haga o cambie todas las conexiones sólo con el amplificador desconectado.



4.1 Altavoces

Conecte altavoces de 100 V, 70 V ó 25 V a los terminales "25 V", "70 V" o "100 V" (32) y "COM" (30) [figs. 4a–4c]; el amplificador sólo puede cargarse con altavoces hasta un **máximo de 80 W**, de lo contrario puede dañarse

4.3 Audioaparaat met lijnuitgang

Een audioapparaat met lijn-niveau-uitgang (mengpaneel, mp3-speler, tuner etc.) kan op de monojack MIC 3/LINE (8) worden aangesloten. De toets MIC 3/LINE (25) mag niet ingedrukt zijn.

Bij het aansluiten van een stereo-apparaat moet u een stereo-monoadapter gebruiken, anders wordt het rechter kanaal niet weergegeven (b.v. SMC-1 van MONACOR).

4.4 Antennes aansluiten

Sluit op de jack FM (35) een FM-antenne aan en op de klemmen AM (36) een middengolfantenne. Bij goede ontvangstcondities kunnen ook bijgeleverde antennes worden gebruikt.

4.5 Netvoeding en noodvoeding

1) Plug ten slotte de stekker van het netsnoer (27) in een stopcontact (230 V~/50 Hz).

2) Als de versterker bij een eventuele stroomuitval verder moet werken, sluit u op de klemmen 24 V= (29) een noodvoeding van 24 V aan (b.v. PA-24ESP van MONACOR).

Opmerking: Om de versterker in geval van stroomonderbreking in staat te stellen om op de noodvoeding te laten omschakelen, plaatst u de schakelaar DC POWER (33) aan de achterzijde in de stand ON.

5 Bediening

Schakel eerst de aangesloten apparatuur in, en vervolgens de versterker met de netschakelaar POWER (26). Zo vermijdt u inschakelploppen. De groene LED "PWR ON" van de niveau-indicatie (9) licht op. Zolang de inschakelvertraging actief is, licht bijkomend de rode LED "OVERLOAD" (10) op.

o bien conecte un altavoz o un grupo de altavoces con una impedancia total mínima de 4 Ω a los terminales "4 Ω" (31) y "COM" (30). Las figuras 4d a 4g muestran varias opciones para obtener la impedancia correcta, sin embargo, todavía hay más posibilidades.

Cuando conecte los altavoces, observe siempre la polaridad correcta, como se muestra en las figuras.

4.2 Micrófonos

Pueden conectarse 3 micrófonos con jack 6,3 mm a las tomas de entrada (8). Cuando conecte un micrófono a la entrada MIC 3, pulse el botón MIC 3/LINE (25).

La entrada MIC 1 está equipada con un circuito de prioridad (Talkover). Si habla por el micrófono con un volumen suficiente, el volumen de las demás señales se atenúa para que el anuncio se pueda escuchar mejor.

4.3 Aparato de audio con salida de línea

Puede conectarse un aparato de audio con salida de nivel línea (mezclador, lector MP3, sintonizador, etc.) a la toma mono MIC 3/LINE (8). El botón MIC 3/LINE (25) no puede estar pulsado.

Cuando conecte un aparato estéreo, puede utilizar un adaptador estéreo-mono (p. ej. el SMC-1 de MONACOR), de lo contrario el canal derecho no se reproducirá.

4.4 Conexión de las antenas

Conecte una antena FM a la toma FM (35) y una antena AM a los terminales AM (36). Las antenas entregadas pueden utilizarse con buenas condiciones de recepción.

4.5 Alimentación y alimentación de emergencia

1) Para acabar, conecte el enchufe del cable de corriente (27) a una toma de corriente (230 V~/50 Hz).

5.1 Versterkermodule

1) Meng de ingangssignalen met de regelaars MIC 1 – MIC 3/LINE (24), het signaal van de cd-speler met de toetsen ◀+ en ◀- (16) en het signaal van de radiomodule met de toetsen VOLUME (23), of meng ze in en uit indien nodig. Zet het geluidsvolume van de niet-gebruikte kanalen steeds op nul.

Als u voldoende luid in de microfoon MIC 1 spreekt, neemt het volume van alle andere ingangskanalen af, die van de radio en die van de cd-speler, zodat de aankondiging beter te horen is.

2) De LED-ketting (9) geeft de uitgangsstroom weer. Als de rode LED vaak oplicht, wordt de versterker overstuurd. Stel het geluidsvolume met de regelaars (24) of toetsen (16, 23) dan overeenkomstig lager in.

3) Stel de klank met de regelaars BASS en TREBLE (5) optimaal in.

4) Voor de akoestische alarmering kunt u de sirene inschakelen met de schakelaar SIREN (6).

5) Mocht de rode LED "OVERLOAD" (10) tijdens het gebruik oplichten of gaat ze niet uit na het inschakelen, dan wordt de versterker overbelast. Mogelijke defecten:

- te veel luidsprekers aangesloten
- kortsluiting in een luidsprekerkabel
- defect in een luidspreker

Schakel de versterker uit en verhelp de oorzaak van de storing.

6) Na gebruik schakelt u eerst de versterker uit, vervolgens alle andere aangesloten apparaten.

2) Para un funcionamiento continuo del amplificador en caso de fallo en la corriente, conecte un alimentador de emergencia de 24 V (p. ej. PA-24ESP de MONACOR) a los terminales 24 V= (29).

Nota: Coloque el interruptor DC POWER (33) de la parte posterior en posición ON de modo que el amplificador sea capaz de cambiar a la alimentación de emergencia en caso de fallo en la corriente.

5 Funcionamiento

Para prevenir el ruido de conexión, encienda primero los aparatos conectados y luego el amplificador con el interruptor POWER (26). Se ilumina el LED verde "PWR ON" de la indicación de nivel (9). Cuando el retraso de conexión está activo, se ilumina además el LED rojo "OVERLOAD" (10).

5.1 Amplificador

1) Mezcle las señales de entrada con los controles MIC 1 – MIC 3/LINE (24), la señal del lector CD con los botones ◀+ y ◀- (16) y la señal de la radio con los botones VOLUME (23), o fúndalas si es necesario. Coloque siempre el volumen de los canales que no se utilicen en cero.

Si habla por el micrófono MIC 1 con un volumen suficiente, el volumen de los demás canales de entrada, el volumen de la radio y el volumen del lector CD, se atenúa para que el anuncio se pueda escuchar mejor.

2) La cadena de LEDs (9) muestra el nivel de salida. Si el LED rojo se ilumina frecuentemente, el amplificador está sobrecargado. Luego reduzca el volumen con los controles (24) o los botones (16, 23) adecuadamente.

3) Ajuste el sonido con los controles BASS y TREBLE (5) de un modo óptimo.

4) Puede conectarse la sirena como alarma acústica con el interruptor SIREN (6).

5.2 Radiomodule

De radiomodule moet steeds extra worden ingeschakeld, ook na een stroomonderbreking of als u de versterker met de netschakelaar (26) uit- en opnieuw inschakelt. Stel het geluidsvolume in met de toetsen VOLUME (23).

5.2.1 Zender opslaan

U kunt 5 FM- en 5 middengolfzenders opslaan:

- 1) Selecteer het ontvangstbereik met de toets AM/FM (18). Dit wordt links op het display (7) weer gegeven:
FM = UKW
AM = middengolf
- 2) Houd de toets UP of DOWN (19) ingedrukt tot de zenderzoekfunctie vooruit of achteruit start.
- 3) De zenderzoekfunctie stopt bij de eerstvolgende zender. Start de zoekfunctie zo vaak als nodig is om de gewenste zender te vinden.
- 4) Als de zenders erg dicht bij elkaar liggen, voert u eventueel een fijninstelling door: druk slechts even op de toets UP of DOWN, zodat de ontvangstfrequentie in kleine stappen verhoogt of verlaagt, tot de ontvangstkwaliteit optimaal is.
- 5) Om op te slaan, drukt u op de toets MEMORY (20). Op het display knippert helemaal rechts een horizontaal balkje.
- 6) Druk op de zendertoets M1 – M5 (21), waaronder de zender moet worden opgeslagen. Het displaybericht OK bevestigt het opslaan.
- 7) Herhaal de bedieningsprocedure voor alle andere te programmeerbare zenders. De zenders blijven max. een week lang opgeslagen, als de versterker is uitgeschakeld.

5.2 Radio

Para conectar la radio, mantenga pulsado el botón POWER (22) hasta que se ilumine el visualizador (7). La radio siempre tiene que conectarse adicionalmente, también después de un fallo de corriente o cuando el amplificador sólo se ha desconectado y conectado con el interruptor de corriente (26). Seleccione el volumen con los botones VOLUME (23).

5.2.1 Memorización de emisoras

Pueden memorizarse 5 emisoras FM y 5 AM:

- 1) Seleccione el nivel de recepción con el botón AM/FM (18). Se muestra en la parte izquierda del visualizador (7):
FM
AM
- 2) Mantenga pulsado el botón UP o DOWN (19) hasta que el escaneo de emisoras avance o retroceda.
- 3) El escaneo de emisoras se para en la siguiente emisora. Reinicie el escaneo hasta que aparezca la emisora deseada.
- 4) Si las emisoras están muy juntas, haga un ajuste fino, si es necesario: Use el botón UP o DOWN sólo brevemente hasta que la frecuencia de recepción aumente o reduzca en pequeños pasos hasta que la calidad de recepción sea óptima.

5.2.2 Opgeslagen zenders oproepen

Selecteer eerst het ontvangstbereik met de toets AM/FM (18) [wordt links op het display aangeduid] en dan de gewenste zender met de betreffende zendertoets M1 – M5 (21). Het nummer van de ingestelde zender verschijnt helemaal rechts op het display.

5.3 Cd-speler

Op de cd-speler kunnen gewone audio-cd's worden afgespeeld, en ook zelf gebrande cd's (cd-r). Bij herbeschrijfbare cd's (cd-rw) kan het afspelen naargelang het cd-type en gebruikte cd-brander echter problematisch verlopen. U kunt ook gecompriëerde audiobestanden (gemaakt met de momenteel populairste compressiemethoden) van cd's en via de USB-interface (11) afspelen.

5.3.1 Opmerking bij geluidsonderbrekingen en leesfouten

Sigarettenrook en stof dringen makkelijk in alle openingen van de cd-speler en zet zich ook af op de optische onderdelen van het laser-aftaststelsel. Mocht deze afzetting tot leesfouten en klankstoringen leiden, dan moet het apparaat door een gekwalificeerd vakman worden gereinigd. De kosten voor deze reiniging draagt de koper, ook tijdens de garantietermijn!

5.3.2 Track afspelen

- 1) Schakel de cd-speler met toets \odot (17) in. Hij moet steeds extra worden ingeschakeld; ook na een stroomonderbreking of als u de versterker met de netschakelaar (26) uit- en opnieuw inschakelt.
- 2) Open de cd-lade (1) met de toets \blacktriangle (4) en plaats een cd met het label naar boven in de lade. Sluit de cd-lade met de toets \blacktriangle . Na het inlezen (displaybericht $r \text{ R}d$) start de 1ste track automatisch [displaybericht \blacktriangleright (b)].

- 5) Pulse el botón MEMORY para la memorización (20). Parpadea un segmento horizontal en la parte derecha del visualizador.
- 6) Pulse el botón de emisora M1 – M5 (21) en el que quiera memorizar la emisora. El visualizador confirma el procedimiento de memorización con la indicación OK.
- 7) Para memorizar las demás emisoras, repita los pasos. Las emisoras permanecen memorizadas hasta 1 semana cuando el amplificador está apagado.

5.2.2 Activar emisoras memorizadas

Primero seleccione la zona de recepción con el botón AM/FM (18) [se muestra en la parte izquierda del visualizador] y luego la emisora deseada con el correspondiente botón de emisora M1 a M5 (21). El número de la emisora ajustada se muestra en la parte derecha del visualizador.

5.3 Lector CD

En el lector CD se pueden reproducir CDs de audio estándar, incluyendo aquellos CDs que haya creado usted mismo (CD-R). Sin embargo, pueden aparecer problemas durante la reproducción de CDs regrabables (CD-RW), según el tipo de CD, de copiar y de programa de creación. También pueden reproducirse archivos de audio comprimidos (creados con el procedimiento de compresión más común actualmente) de CDs y mediante la interfaz USB (11).

5.3.1 Nota respecto a las interrupciones de sonido y errores de lectura

El humo del tabaco y el polvo pueden penetrar fácilmente a través de todas las ranuras del aparato y posarse en las ópticas del sistema láser. Si estos restos provocan errores de lectura e interrupciones de sonido, el personal cualificado tiene que limpiar

- 3) Bijkomend of als alternatief kunt u een USB-stick of een harde schijf (evt. met eigen voeding) in de USB-aansluiting (11) pluggen resp. met de USB-aansluiting verbinden.
- 4) Om te wisselen tussen de USB-aansluiting en een cd drukt u op de toets CD/USB (14).
- 5) Stel het geluidsvolume van de cd-speler in met de toetsen \blacktriangleleft en \blacktriangleright (16) [displaybericht $no \text{ vol} \dots 32 \text{ vol}$].
- 6) U kunt het afspelen nu op elk moment onderbreken met de toets \blacktriangleright (13) [het displaybericht II (c) verschijnt; de looptijd (h) knippert] en weer starten.
- 7) Om een andere track te selecteren, drukt u even op de toets \blacktriangleright (3) [een track vooruit springen] of op de toets \blacktriangleleft [naar het begin van de track terugkeren; bij elke verdere druk op de toets een track terugspringen]. Bij cd's met meerdere mappen (niet bij standaard audio-cd's) worden de tracks in onderstaande volgorde afgespeeld en geselecteerd:
 1. alle tracks zonder mappen op het hoofdniveau (root directory)
 2. alle tracks in mappen op het hoofdniveau
 3. alle tracks in submappen etc.
- 8) Tijdens het afspelen kan binnen een track snel vooruit of achteruit worden gezocht. Houd de toets \blacktriangleright ingedrukt om vooruit te zoeken, de toets \blacktriangleleft om achteruit te zoeken.
- 9) Wenst u het afspelen voortijdig te beëindigen, drukt dan op de toets \blacksquare (2).

5.3.3 Herhalingsfuncties en willekeurig afspelen

- 1) Als de track moet worden herhaald, drukt dan een keer op de toets \curvearrowright (15). Op het display verschijnt REP (a).
- 2) Wenst u alle tracks van de cd te herhalen, drukt dan een tweede keer op de toets \curvearrowright . Op het display wordt nu REP ALL (e) weergegeven.

el aparato. Esta limpieza tiene un coste, incluso durante el periodo de garantía.

5.3.2 Reproducción de pistas

- 1) Conecte el lector CD con el botón \odot (17). Tiene que conectarse adicionalmente, también después de un fallo de corriente o cuando el amplificador sólo se ha desconectado y conectado con el interruptor de corriente (26).
Nota: Después de pulsar el botón \odot , espere al menos 3 segundos para pulsarlo de nuevo. De lo contrario se puede bloquear el lector CD. Si esto sucede, desconecte el aparato y conéctelo de nuevo con el interruptor de corriente (26).
- 2) Abra la bandeja del CD (1) con el botón \blacktriangle (4) e inserte un CD con la cara escrita hacia arriba. Cierre la bandeja con el botón \blacktriangle . Después de la lectura (indicación $r \text{ R}d$), se inicia la primera pista automáticamente [indicación \blacktriangleright (b)].
- 3) Adicionalmente o como alternativa, puede insertarse un lápiz USB o un disco duro (si es necesario, con alimentación propia) en la conexión USB (11) o conectado a ella.
- 4) Para cambiar entre la conexión USB y un CD, pulse el botón CD/USB (14).
- 5) Ajuste el volumen del lector CD con los botones \blacktriangleleft y \blacktriangleright (16) [indicación $no \text{ vol} \dots 32 \text{ vol}$].
- 6) La reproducción puede interrumpirse con el botón \blacktriangleright (13) en cualquier momento [aparece la indicación II (c); el tiempo de reproducción (h) parpadea] y continuar de nuevo.
- 7) Para seleccionar otra pista, pulse brevemente el botón \blacktriangleright (3) [para avanzar una pista] o el botón \blacktriangleleft [vuelta al inicio de la pista, cada vez que se pulsa el botón, se retrocede 1 pista más]. Con un CD con varias carpetas (no para CDs de audio estándar), las pistas se reproducen y se seleccionan en el siguiente orden:
 1. Todas las pistas sin carpeta en el directorio raíz

NL

3) Om de tracks in willekeurige volgorde af te spelen, drukt u een derde keer op de toets \curvearrowright . Op het display verschijnt nu RAN (f).

B

4) Om de extra functie uit te schakelen, drukt u enkele keren op de toets \curvearrowright tot het displaybericht RAN verdwijnt.

5.3.4 Antischokgeheugen

Het antischokgeheugen van de cd-speler kan kortstondige storingen door schokken of trillingen bij het scannen van een cd compenseren, maar niet bij aanhoudend, hevig schudden. Hoe meer segmenten van de geheugenindicatie (i) op het display zichtbaar zijn, hoe langer storingen kunnen worden gecompenseerd.

6 Technische gegevens

Versterkermodule

Uitgangsvermogen RMS: ... 80 W

THD: ... < 1 %

Luidsprekeruitgangen: ... 4 Ω , 25/70/100 V

Ingangen (gevoeligheid, impedantie)

Microfoon: ... 1,5 mV, 10 k Ω , ongebalanceerd

Line: ... 300 mV, 10 k Ω , ongebalanceerd

Frequentiebereik: ... 50 – 15 000 Hz, ± 3 dB

Equalizer

BASS (lage tonen): ... ± 10 dB bij 100 Hz

TREBLE (hoge tonen): ... ± 10 dB bij 10 kHz

Signaal/Ruis-verhouding

Microfoon: ... > 52 dB

Line: ... > 60 dB

Radiomodule

Ontvangstbereik

FM: ... 87,5 – 108 MHz

AM: ... 525 – 1650 kHz

Gevoeligheid FM/AM: ... 2,5/20 μ V

Signaal/Ruis-

verhouding FM/AM: ... 65/50 dB

Algemene gegevens

Voedingsspanning: ... 2230 V~/50 Hz

Opgenomen vermogen: ... max. 270 VA

Omgevings-

temperatuurbereik: ... 0 – 40 °C

Afmetingen: ... 400 x 340 x 110 mm

Gewicht: ... 9,5 kg

Wijzigingen voorbehouden.

Deze gebruiksaanwijzing is door de auteurswet beschermde eigendom van MONACOR® INTERNATIONAL GmbH & Co. KG. Een reproductie – ook gedeeltelijk – voor eigen commerciële doeleinden is verboden.

E

2. Todas las pistas en las carpetas del directorio raíz (root directory)

3. Todas las pistas en subcarpetas, etc.

8) Durante la reproducción, puede avanzar y retroceder rápidamente en una pista. Para el avance, mantenga pulsado el botón \blacktriangleright , para el retroceso, el botón \blacktriangleleft .

9) Para parar la reproducción, pulse el botón \blacksquare (2).

5.3.3 Funciones de repetición y reproducción aleatoria

1) Para repetir la pista actual, pulse el botón \curvearrowright (15) una vez. En el visualizador se muestra REP (a).

2) Para repetir todas las pistas del CD, pulse el botón \curvearrowright una segunda vez. En el visualizador aparece ahora REP ALL (e).

3) Para reproducir las pistas en orden aleatorio, pulse el botón \curvearrowright por tercera vez. En el visualizador se muestra RAN (f).

4) Para apagar la función adicional, pulse el botón \curvearrowright hasta que la indicación RAN desaparezca.

5.3.4 Memoria antichoque

La memoria antichoque del lector CD es capaz de compensar interrupciones breves provocadas por golpes o vibraciones durante el muestreo de un CD, sin embargo, no soporta golpes fuertes, permanentes. Cuantos más segmentos de la indicación de memoria (i) se muestran en el visualizador, interrupciones más largas pueden compensarse.

6 Especificaciones

Amplificador

Potencia RMS de salida: ... 80 W

THD: ... < 1 %

Salidas de altavoz: ... 4 Ω , 25/70/100 V

Entradas (sensibilidad, impedancia)

Microfono: ... 1,5 mV, 10 k Ω , asim.

Línea: ... 300 mV, 10 k Ω , asim.

Banda pasante: ... 50 – 15 000 Hz, ± 3 dB

Controles de tono

BASS: ... ± 10 dB a 100 Hz

TREBLE: ... ± 10 dB a 10 kHz

Relación sonido/ruido

Microfono: ... > 52 dB

Línea: ... > 60 dB

Radio

Rango de recepción

FM: ... 87,5 – 108 MHz

AM: ... 525 – 1650 kHz

Sensibilidad FM/AM: ... 2,5/20 μ V

Relación S/N FM/AM: ... 65/50 dB

Información general

Alimentación: ... 230 V~/50 Hz

Consumo: ... máx. 270 VA

Temperatura ambiente: ... 0 – 40 °C

Dimensiones: ... 400 x 340 x 110 mm

Peso: ... 9,5 kg

Sujeto a modificaciones técnicas.

Manual de instrucciones protegido por el copyright de MONACOR® INTERNATIONAL GmbH & Co. KG. Toda reproducción mismo parcial para fines comerciales está prohibida.

1	Elementy operacyjne i złącza	22
1.1	Panel przedni	22
1.2	Panel tylny	22
2	Środki bezpieczeństwa	22
3	Zastosowanie	23
4	Przygotowanie do pracy i podłączanie	23
4.1	Głośniki	23
4.2	Mikrofony	23
4.3	Urządzenia audio z wyjściem liniowym	23
4.4	Anteny	23
4.5	Zasilanie i zasilanie awaryjne	23
5	Obsługa	23
5.1	Część wzmacniacza	23
5.2	Tuner	23
5.2.1	Zapamiętywanie stacji	23
5.2.2	Wywoływanie zapamiętanych stacji	23
5.3	Odtwarzacz CD	23
5.3.1	Uwagi dotyczące zakłóceń dźwięku i błędów odczytu	23
5.3.2	Odtwarzanie utworów	23
5.3.3	Funkcje powtarzania oraz odtwarzanie losowe	23
5.3.4	Pamięć przeciwwstrząsowa	24
6	Specyfikacja	24

16	Przyciski ◀ oraz ▶ do regulacji głośności sygnału z odtwarzacza CD
17	Włącznik on/off ⏻ odtwarzacza CD Po wciśnięciu przycisku, odczekać co najmniej 3 sekundy przed jego ponownym wciśnięciem.
18	Przycisk do przełączania między pasmami FM i AM
19	Przyciski UP oraz DOWN do funkcji wyszukiwania stacji (przytrzymać wciśnięty przycisk) oraz do dokładnego dostrajania stacji (wcisnąć przycisk na krótko)
20	Przycisk MEMORY do zapamiętywania stacji: 1. Znaleźć stację, 2. Wcisnąć przycisk MEMORY, 3. Wcisnąć przycisk stacji (21)
21	Przyciski numeryczne do szybkiego wybierania stacji M1 – M5
22	Włącznik POWER tunera Aby włączyć, przytrzymać wciśnięty przycisk aż zapali się podświetlenie wyświetlacza (7); aby wyłączyć, przytrzymać wciśnięty przycisk aż podświetlenie wyświetlacza zgaśnie.
23	Przyciski VOLUME do regulacji głośności sygnału z tunera
24	Regulatory głośności dla kanałów wejściowych
25	Przełącznik wyboru poziomu dla kanału MIC 3/LINE Przycisk wciśnięty: poziom mikrofonowy Przycisk wyciśnięty: poziom liniowy
26	Włącznik POWER całego urządzenia

1.2 Panel tylny

27	Kabel zasilający do łączenia z gniazdkiem sieciowym (230 V~/50 Hz)
28	Pokrywa bezpiecznika Spalony bezpiecznik wymieniać na nowy o identycznych parametrach.

Proszę otworzyć niniejszą instrukcję na stronie 3. Pokazano tam rozkład elementów operacyjnych i złączy.

1 Elementy operacyjne i złącza

1.1 Panel przedni

- Szuflada na płytę CD, wysuwana i zamykana przyciskiem **▲** (4)
- Przycisk **■** do zatrzymywania odtwarzania
- Przyciski **◀◀** oraz **▶▶** do przechodzenia do wyboru utworu oraz szybkiego przewijania
Wybór utworów
Wcisnąć przycisk **▶▶**, aby przejść do kolejnego utworu. Wcisnąć przycisk **◀◀**, aby powrócić do początku bieżącego utworu. Kolejne wciśnięcie przycisku powoduje przejście do poprzedniego utworu.
Szybkie przewijanie
W celu szybkiego przewijania do przodu przytrzymać wciśnięty przycisk **▶▶**, do tyłu – przycisk **◀◀**.
- Przycisk **▲** do wysuwania i zamykania szuflady na płytę CD (1)
- Regulatory barwy BASS oraz TREBLE
- Przycisk SIREN do włączania i wyłączania sygnału syreny alarmowej
- Wyświetlacz tunera
- Gniazda 6,3 mm dla kanałów wejściowych do podłączenia mikrofonów
Urządzenia z wyjściem liniowym mogą być także podłączone do wejścia MIC 3/LINE (przedwzmacniacz, mikser, odtwarzacz MP3, itp.)
- Wskaźnik poziomu sygnału podawanego na podłączone głośniki
- Wskaźnik przesterowania OVERLOAD; zapala się:

- Złącze do podłączenia zasilania awaryjnego 24 V (np. z PA-24ESP marki MONACOR)
- Wspólny ujemny zacisk dla wszystkich terminali głośnikowych
- Terminale do podłączenia głośnika lub grupy głośników niskoimpedancyjnych o impedancji minimum 4 Ω (rys. 4d – 4g)
Uwaga! Nie wolno jednocześnie podłączać głośników do terminali 4 Ω oraz 25 V, 70 V, 100 V (32); może to spowodować uszkodzenie wzmacniacza
- Terminale do podłączenia głośników 25 V, 70 V lub 100 V (rys. 4a – 4c)
- Włącznik on/off dla zasilania awaryjnego podłączonego do złącza 24 V (29)
- Złącze uziemienia, do eliminacji przydźwięku
- Złącze dla anteny FM
- Złącze dla anteny AM

2 Środki bezpieczeństwa

Urządzenie spełnia wszystkie wymagania norm UE, dlatego zostało oznaczone symbolem **CE**.

UWAGA



Urządzenie jest zasilane niebezpiecznym napięciem (230 V~). Wszelkie naprawy należy zlecić osobie przeszkolonej. Nie wolno wkładać niczego do otworów wentylacyjnych. Samodzielne naprawy lub modyfikacje mogą spowodować porażenie prądem elektrycznym.

Podczas pracy urządzenia, na terminalach głośnikowych (32) występuje wysokie napięcie do 100 V. Wszystkie połączenia należy wykonywać przy wyłączonym wzmacniaczu.

Należy przestrzegać następujących zasad:

- Urządzenie przeznaczone jest wyłącznie do zastosowań wewnątrz pomieszczeń. Należy chro-

1. Na krótko po włączeniu (opóźnione załączenie)
 2. W przypadku przesterowania na wyjściu głośnikowym
- 11 Interfejs USB do podłączania pamięci USB lub twardego dysku USB
 - 12 Wyświetlacz odtwarzacza CD, szczegóły na rys. 2
 - a wskazanie REP, po włączeniu funkcji powtarzania
 - b symbol odtwarzania
 - c symbol pauzy
 - d wskazanie CD, po włożeniu standardowej płyty audio CD
 - e wskazanie ALL, wyświetlane razem ze wskazaniem REP (a), podczas ciągłego powtarzania wszystkich utworów z płyty CD
 - f wskazanie RAN, podczas odtwarzania w kolejności losowej
 - g numer wybranego utworu lub razem z literą F, oznaczającą numer wybranego folderu (np. F04)
 - h miniony czas odtwarzania bieżącego utworu
 - i wskaźnik pamięci przeciwwstrząsowej (☞ rozdz. 5.3.4)
 - 13 Przycisk **▶|** do przełączania między trybem odtwarzania i pauzy
 - 14 Przycisk CD/USB do przełączania między odtwarzaczem CD a portem USB (11)
 - 15 Przycisk **↺↻** do włączania dodatkowych funkcji powtarzania oraz odtwarzania losowego
Pierwsze wciśnięcie przycisku: wskazanie REP bieżący utwór będzie ciągle powtarzany
Drugie wciśnięcie przycisku: wskazanie REP ALL wszystkie utwory będą ciągle powtarzane
Trzecie wciśnięcie przycisku: wskazanie RAN utwory będą odtwarzane w kolejności losowej
Czwarte wciśnięcie przycisku: wskazanie RAN gaśnie
dodatkowe funkcje są wyłączone

nić je przed wodą, dużą wilgotnością oraz wysoką temperaturą (dopuszczalny zakres 0 – 40 °C).

- Na urządzeniu nie należy stawiać żadnych pojemników z cieczą np. szklanek.
- Ciepło wytwarzane podczas pracy urządzenia musi być odprowadzane przez otwory wentylacyjne. W związku z tym nie wolno ich nigdy zaskalać.
- Nie wolno używać oraz należy natychmiast odłączyć urządzenie od zasilania, jeżeli
 1. stwierdzono widoczne uszkodzenie urządzenia lub kabla zasilającego,
 2. uszkodzenie mogło powstać na skutek upadku urządzenia lub podobnego zdarzenia,
 3. urządzenie działa niepoprawnie. naprawę należy zlecić specjalście.
- Wymianę uszkodzonego kabla zasilającego należy zlecić specjalście.
- Odłączając kabel zasilający od gniazda sieciowego nie wolno ciągnąć za kabel, należy zawsze chwycić za wtyczkę.
- Do czyszczenia obudowy należy używać tylko suchej, miękkiej ściereczki. Nie stosować wody lub innych środków chemicznych.
- Producent ani dostawca nie ponoszą odpowiedzialności za wynikłe szkody lub utratę zdrowia użytkownika, jeśli urządzenie było używane niezgodnie z przeznaczeniem, zostało podłączone niewłaściwie lub poddane nieautoryzowanej naprawie.



Po całkowitym zakończeniu eksploatacji, należy oddać urządzenie do punktu recyklingu, aby nie zaśmiecać środowiska.

3 Zastosowanie

Wzmacniacz został zaprojektowany do użytku w systemach PA. Urządzenie dysponuje mocą wyjściową 80 W_{RMS}. Umożliwia podłączania zarówno głośników 100 V, 70 V lub 25 V jak i głośników niskoimpedancyjnych (minimum 4 Ω).

Wyposażony jest w

- 2 × kanały wejściowe z gniazdem 6,3 mm do podłączania mikrofonów
- 1 × kanał wejściowy, z przełączanym poziomem liniowym lub mikrofonowym, z gniazdem 6,3 mm
- 1 × odtwarzacz CD
- 1 × tuner AM/FM
- 1 × syrena alarmowa

4 Przygotowanie do pracy i podłączanie

Wzmacniacz należy ustawić w takim miejscu, aby zapewnić wystarczającą, dla swobodnej cyrkulacji powietrza, ilość miejsca wokół wentylatora chłodzącego.

UWAGA



Podczas pracy urządzenia, na terminalach głośnikowych (32) występuje wysokie napięcie do 100 V. Wszystkie połączenia należy wykonywać przy wyłączonym wzmacniaczu.

4.1 Głośniki

Podłączyć 100 V, 70 V lub 25 V głośniki do terminali (32) oraz "COM" (30) [rys. 4a–4c] – maksymalna moc podłączanych głośników nie może przekraczać 80 W, w przeciwnym razie wzmacniacz zostanie uszkodzony

lub podłączyć głośnik lub grupę głośników z wypadkową impedancją wynoszącą minimum 4 Ω, do terminali "4 Ω" (31) oraz "COM" (30). Na rysunkach 4d do 4g pokazano różne możliwości uzyskania poprawnej impedancji wypadkowej dla grupy głośników.

Podczas podłączania głośników, zwracać uwagę na jednakową polaryzację, jak pokazano na rysunkach.

5.2 Tuner

Aby włączyć radio, przytrzymać wciśnięty przycisk POWER (22) aż zapali się podświetlenie wyświetlacza (7). Tuner musi być zawsze włączany osobno, także po utracie zasilania lub wyłączeniu i ponownym włączeniu całego wzmacniacza przełącznikiem (26). Do regulacji głośności sygnału z tunera służą przyciski VOLUME (23).

5.2.1 Zapamiętywanie stacji

Możliwe jest zapamiętanie 5 stacji FM oraz 5 stacji AM:

- 1) Wybrać zakres częstotliwości radiowych przyciskiem AM/FM (18). Wybrany zakres pokazywany jest po lewej stronie wyświetlacza (7):
FM
AM
- 2) Przytrzymać wciśnięty przycisk UP lub DOWN (19) aż rozpocznie się skanowanie.
- 3) Wyszukiwanie zatrzymuje się po znalezieniu kolejnej stacji. Kontynuować wyszukiwanie do momentu znalezienia żądanej stacji.
- 4) Jeżeli poszczególne stacje znajdują się blisko siebie, można dokonać dokładnego wyszukiwania, wciskając na krótko przycisk UP lub DOWN.
- 5) Aby zapamiętać stację, wcisnąć przycisk MEMORY (20). Po prawej stronie wyświetlacza zacznie migać poziomy segment.
- 6) Wcisnąć przycisk numeryczny stacji M1 – M5 (21), pod którym dana stacja ma zostać zapisana. Wyświetlacz potwierdzi dokonany wybór wskazaniem OK.
- 7) Pozostałe stacje zapamiętać w analogiczny sposób. Przypisanie stacji jest zapamiętywane przez około tydzień po wyłączeniu wzmacniacza.

4.2 Mikrofony

Do urządzenia można podłączyć trzy mikrofony z wtykiem 6,3 mm, do gniazd (8). W przypadku podłączania mikrofonu do wejścia MIC 3, należy wcisnąć przycisk MIC 3/LINE (25).

Wejście MIC 1 posiada obwód priorytetu (talk-over). W przypadku nadawania komunikatu głosowego, pozostałe sygnały wejściowe są tłumione, co zapewnia lepszą zrozumiałość.

4.3 Urządzenia audio z wyjściem liniowym

Wzmacniacz umożliwia podłączenie jednego urządzenia z wyjściem liniowym (miksera, odtwarzacza MP3, itp.) do gniazda mono MIC 3/LINE (8). Przycisk MIC 3/LINE (25) nie może być wówczas wciśnięty.

W przypadku podłączania urządzenia z wyjściem stereo, należy zastosować przejściówkę stereo-mono (np. SMC-1 marki MONACOR), w przeciwnym razie część sygnału może zostać utracona.

4.4 Anteny

Podłączyć antenę FM do gniazda FM (35) i antenę AM do złącza AM (36). Dołączone anteny pozwalają na uzyskanie dobrego odbioru sygnału radiowego.

4.5 Zasilanie i zasilanie awaryjne

- 1) Na końcu, podłączyć kabel zasilający (27) do gniazdka sieciowego (230 V~/50 Hz).
- 2) Aby zapewnić ciągłą pracę urządzenia w przypadku zaniku napięcia zasilania, podłączyć 24 V zasilacz awaryjny (np. 24ESP marki MONACOR) do terminali 24 V~ (29).

Uwaga: Ustawić przełącznik DC POWER (33) na tylnym panelu, na pozycję ON, aby wzmacniacz w razie potrzeby, automatycznie przełączył się na zasilanie awaryjne.

5.2.2 Wywoływanie zapamiętanych stacji

W pierwszej kolejności wybrać zakres przyciskiem AM/FM (18) [wskazanie po lewej stronie wyświetlacza], a następnie żądaną stację odpowiednim przyciskiem M1 do M5 (21). Numer wybranej stacji pokazywany jest po prawej stronie na wyświetlaczu.

5.3 Odtwarzacz CD

Urządzenie przystosowane jest do odtwarzania standardowych płyt audio CD, także wypalonych we własnym zakresie (CD-R). Urządzenie może mieć jednak problem z odtwarzaniem płyt wielokrotnego zapisu (CD-RW). Możliwe jest również odtwarzanie skompresowanych plików audio, zarówno z płyty CD jak i z nośnika USB podłączonego do interfejsu (11).

5.3.1 Uwagi dotyczące zakłóceń dźwięku i błędów odczytu

Wpływ dymu papierosowego oraz kurzu może spowodować błędy przy odczycie płyt CD. Niestety uniknięcie szkodliwych warunków nie zawsze jest możliwe. W takim przypadku należy zlecić okresowe czyszczenie urządzenia przez autoryzowany serwis.

5.3.2 Odtwarzanie utworów

1) Włączyć odtwarzacz CD przyciskiem ϕ (17). Odtwarzacz musi być zawsze włączany osobno, także po utracie zasilania lub wyłączeniu i ponownym włączeniu całego wzmacniacza przełącznikiem (26).

Uwaga: Po wciśnięciu przycisku ϕ , odczekać co najmniej 3 sekundy przed jego ponownym wciśnięciem. W przeciwnym razie, odtwarzacz CD może zostać zablokowany. Należy wówczas wyłączyć i ponownie włączyć urządzenie przełącznikiem (26).

- 2) Wysunąć szufladę na płytę CD (1) przyciskiem \blacktriangle (4). Włożyć płytę CD nadrukami do góry. Następnie zasunąć szufladę wciskając przycisk \blacktriangle . Po wczytaniu (wskazanie *read*) automatycznie rozpocznie się odtwarzanie pierwszego utworu [wskazanie \blacktriangleright (b)].

5 Obsługa

Aby uniknąć trzasku w głośnikach, należy włączyć wzmacniacz przełącznikiem POWER (26) po włączeniu wszystkich urządzeń. Zapali się zielona dioda "PWR ON" (9). Tak długo jak działa obwód opóźnionego załączania, świeci się czerwona dioda "OVERLOAD" (10).

5.1 Część wzmacniacza

- 1) Zmiksować sygnały z kanałów wejściowych regulatorami głośności MIC 1 – MIC 3/LINE (24), sygnał z odtwarzacza CD przyciskami \blacktriangleleft i \blacktriangleright (16) oraz sygnał z tunera przyciskami VOLUME (23). Wszystkie regulatory głośności dla wejść, które nie będą wykorzystywane należy ustawić na zero. Podczas nadawania komunikatu przez mikrofon podłączony do wejścia MIC 1, sygnały z pozostałych wejść, odtwarzacza CD oraz tunera są tłumione, aby zapewnić dobrą zrozumiałość.
- 2) Poziom wyjściowy pokazywany jest na wskaźniku diodowym (9). Jeżeli czerwona dioda zapala się często, wzmacniacz jest przesterowany. Należy wówczas zmniejszyć głośność regulatorami (24) lub przyciskami (16, 23).
- 3) Ustawić żądaną barwę dźwięku regulatorami BASS oraz TREBLE (5).
- 4) Aby włączyć sygnał syreny alarmowej, wcisnąć przycisk SIREN (6).
- 5) Jeżeli czerwona dioda "OVERLOAD" (10) świeci podczas pracy lub nie gaśnie po włączeniu, wzmacniacz jest przeciążony. Możliwe powody:
 - podłączono zbyt dużą ilość głośników
 - powstało zwarcie na kablu głośnikowym
 - podłączono uszkodzony głośnik
 Należy wówczas wyłączyć wzmacniacz i usunąć przyczynę usterki.
- 6) Po zakończeniu pracy, w pierwszej kolejności wyłączyć wzmacniacz, a następnie pozostałe urządzenia.

- 3) Dodatkowo lub alternatywnie, podłączyć pamięć USB lub twardy dysk (jeżeli trzeba, z własnym zasilaniem) do gniazda USB (11).
- 4) Do przełączania pomiędzy nośnikiem USB a płytą CD służy przycisk CD/USB (14).
- 5) Ustawić żądaną głośność sygnału z odtwarzacza CD przyciskami \blacktriangleleft oraz \blacktriangleright (16) [wskazanie *vol* ... 32 *vol*].
- 6) Odtwarzanie można w każdej chwili przerwać [pojawia się wskazanie II (c); miga czas odtwarzania (h)], a następnie kontynuować przyciskiem \blacktriangleright II (13).
- 7) Aby wybrać inny utwór, wcisnąć na krótko przycisk \blacktriangleright III (3) [przejsięcie o jeden utwór] lub przycisk \blacktriangleleft [powrót do początku bieżącego utworu, kolejne wciśnięcie przycisku powoduje przejście do poprzedniego utworu]. W przypadku płyt CD z utworami w kilku folderach (nie w przypadku standardowych płyt audio CD) utwory są odtwarzane, numerowane i wybierane według następującej kolejności:
 1. wszystkie utwory spoza folderów, jako ścieżka root
 2. wszystkie utwory w folderach
 3. wszystkie utwory w podfolderach, itd.
- 8) Podczas odtwarzania, możliwe jest przewijanie wewnątrz utworu. Aby przewinąć do przodu wcisnąć na dłużej przycisk \blacktriangleright , aby do tyłu – przycisk \blacktriangleleft .
- 9) Aby zatrzymać odtwarzanie, wcisnąć przycisk \blacksquare (2).

5.3.3 Funkcje powtarzania oraz odtwarzanie losowe

- 1) W celu włączenia funkcji powtarzania bieżącego utworu wcisnąć jeden raz przycisk \curvearrowright (15). Na wyświetlaczu pojawi się wskazanie REP (a).
- 2) Aby włączyć ciągłe odtwarzanie wszystkich utworów z płyty CD, wcisnąć przycisk \curvearrowright po raz drugi, na wyświetlaczu pojawi się REP ALL (e).

- 3) Aby włączyć funkcję losowego odtwarzania, wcisnąć przycisk \odot trzeci raz. Na wyświetlaczu pojawi się wskazanie RAN (f).
- 4) Aby wyłączyć funkcję, wcisnąć ponownie przycisk \odot aż zgaśnie wskazanie RAN.

5.3.4 Pamięć przeciwwstrząsowa

Odtwarzacz CD został wyposażony pamięć przeciwwstrząsową, kompensującą zakłócenia powodowane wstrząsami lub wibracjami. Pamięć ta nie kompensuje jednak ciągłych wstrząsów. Im więcej segmentów na wskaźniku (i) tym dłuższa możliwość kompensacji.

6 Specyfikacja

Część wzmacniacza

Moc wyjściowa RMS: 80 W
 THD: < 1 %
 Wyjścia głośnikowe: 4 Ω , 25/70/100 V
 Wejścia (czułość, impedancja)
 Mikrofonowe: 1,5 mV, 10 k Ω , niesym.
 Linia: 300 mV, 10 k Ω , niesym.
 Pasmo przenoszenia: 50 – 15 000 Hz, ± 3 dB
 Regulacja barwy
 BASS: ± 10 dB przy 100 Hz
 TREBLE: ± 10 dB przy 10 kHz
 Stosunek S/N
 Mikrofonowe: > 52 dB
 Linia: > 60 dB

Tuner

Częstotliwości
 FM: 87,5 – 108 MHz
 AM: 525 – 1650 kHz
 Czuość FM/AM: 2,5/20 μ V
 Stosunek S/N FM/AM: 65/50 dB

Informacje ogólne

Zasilanie: 230 V~/50 Hz
 Pobór mocy: max 270 VA
 Zakres temperatur: 0 – 40 °C
 Wymiary: 400 x 340 x 110 mm
 Waga: 9,5 kg

Z zastrzeżeniem możliwości zmian.

Instrukcje obsługi są chronione prawem copyright for MONACOR® INTERNATIONAL GmbH & Co. KG. Przetwarzanie całości lub części instrukcji dla osobistych korzyści finansowych jest zabronione.

Læs nedenstående sikkerhedsoplysninger grundigt igennem for ibrugtagning af enheden. Bortset fra sikkerhedsoplysningerne henvises til den engelske tekst.

Vigtige sikkerhedsoplysninger

Denne enhed overholder alle nødvendige EU-direktiver og er som følge deraf mærket **CE**.

ADVARSEL Dette produkt benytter 230 V~. Udfør aldrig nogen form for modifikationer på produktet og indfør aldrig genstande i ventilationshullerne, da du dermed risikere at få elektrisk stød.



Under drift er der farlig spænding op til 100 V på højttaler terminalerne (32). Husk altid at slukke for PA-anlægget før tilslutning eller en hvilken som helst ændring af tilslutningerne.

Vær altid opmærksom på følgende:

- Enheden er kun beregnet til indendørs brug. Beskyt den mod vanddråber og -stænk, høj luftfugtighed og varme (tilladt omgivelsestemperatur 0–40 °C).

- Undgå at placere væskefyldte genstande, som f. eks. glas, ovenpå enheden.

- Varmen, der udvikles i enheden, skal kunne slippe ud ved hjælp af luftcirkulation. Kabinettets ventilationshuller må derfor aldrig tildækkes.

- Tag ikke enheden i brug og tag straks stikket ud af stikkontakten i følgende tilfælde:

1. hvis der er synlig skade på enheden eller netkablet.
2. hvis der kan være opstået skade, efter at enheden er tabt eller lignende.
3. hvis der forekommer fejlfunktion.

Enheden skal altid repareres af autoriseret personale.

- Et beskadiget netkabel må kun repareres af autoriseret personale.

- Tag aldrig netstikket ud af stikkontakten ved at trække i kablet, tag fat i selve stikket.

- Til rengøring må kun benyttes en tør, blød klud; der må under ingen omstændigheder benyttes kemikalier eller vand.

- Hvis enheden benyttes til andre formål, end den oprindeligt er beregnet til, hvis den ikke er korrekt tilsluttet, hvis den betjenes forkert, eller hvis den ikke repareres af autoriseret personale, omfattes eventuelle skader ikke af garantien.



Hvis enheden skal tages ud af drift for bestandigt, skal den bringes til en lokal genbrugsstation for bortskaffelse.

DK

Läs igenom säkerhetsföreskrifterna innan enheten tas i bruk. Ytterligare information återfinns på övriga språk i manualen.

Säkerhetsföreskrifter

Enheden opfylder samtlige EU-direktiv og har derfor forsett med symbolen **CE**.

WARNING Enheden anvender høj spænding internt (230 V~). Gör inga modifieringar i enheten eller stoppa föremål i ventilhålen. Risk för elskador föreligger.



Vid drift så finns det mycket farliga spänningar, upp till 100 V förekommer på högtalarterminalerna (32). Stäng alltid av PA systemet innan man gör några inkopplings förändringar.

Ge ovillkorligen även akt på följande:

- Enheden är endast avsedd för inomhusbruk. Skydda enheten mot vätskor, hög luftfuktighet och hög värme (tillåten omgivningstemperatur 0–40 °C).

- Placera inte föremål innehållande vätskor, t. ex. dricksglass, på enheten.

- Varmen som alstras skall ledas bort genom cirkulation. Täck därför aldrig över hålen i chassiet.

- Använd inte enheten och tag omedelbart ut kontakten ur elurtaget om något av följande uppstår:

1. Enheten eller elsladden har synliga skador.
2. Enheten är skadad av fall e. d.
3. Enheten har andra felfunktioner.

Enheten skall alltid lagas av kunnig personal.

- En skadad elsladd skall bytas på verkstad.

- Drag aldrig ur kontakten genom att dra i sladden, utan ta tag i kontaktkroppen.

- Rengör endast med en mjuk och torr trasa, använd aldrig kemikalier eller vatten vid rengøring.

- Om enheten används på annat sätt än som avses, om den inte kopplas in ordentligt, om den används på fel sätt eller inte repareres av auktoriserad personal upphør alla garantier att gäll. I dessa fall tas inget ansvar for oppkommen skada på person eller materiel.



Om enheten skall kasseras skall den lämnas till återvinning.

S

Ole hyvä ja tutustu seuraaviin ohjeisiin varmistaaksesi tuotteen turvallisen käytön. Tarvitessasi lisäetietoja tuotteen käytöstä löydät ne muun kielisistä käyttöohjeista.

Turvallisuudesta

Laite vastaa kaikkia vaadittuja EU direktiivejä, joten se on varustettu **CE** merkinnällä.

VAROITUS Tämä laite toimii vaarallisella 230 V~ jännitteellä. Älä koskaan tee mitään muutoksia laitteeseen taikka asenna mitään ilmanvaihto aukkoihin, koska siitä saattaa seurata sähköisku.



Käytön aikana kaiutintermiinaaleissa (32) on vaarallinen jopa 100 V jännite. Sammuta aina PA-laitteisto kaikkien kytkentöjen suorittamisen ajaksi.

Ole hyvä ja huomioi seuraavat seikat:

- Laitteet soveltuvat vain sisätalokäyttöön. Suojele niitä kosteudelta, vedeltä ja kuumuudelta (sallittu ympäröivä lämpötila 0–40 °C).

- Älä sijoita laitteen päälle mitään nestettä sisältävää, kuten vesilasia tms.

- Laitteessa kehittyvä lämpö poistetaan ilmanvaihdolla. Tämän vuoksi laitteen tuuletusaukkoja ei saa peittää.

- Älä kytke virtaa päälle ja irrota laite välittömästi sähköverkosta jos:

1. laitteessa on näkyvä vika.
2. laite on saattanut vaurioitua pudotuksessa tai vastaavassa tilanteessa.
3. laite toimii väärin.

Kaikissa näissä tapauksissa laitteen saa korjata vain hyväksytty huolto.

- Vioittuneen virtakaapelin saa vaihtaa vain valtuutettu huoltoliike.

- Älä koskaan irrota verkkoliittintä johdosta vetämällä. Vedä aina itse liittimestä.

- Käytä puhdistamiseen pelkästään kuivaa, pehmeää kangasta. Älä käytä kemikaaleja tai vettä.

- Laitteen takuu raukeaa, eikä valmistaja, maahantuojia tai myyjä ota vastuuta mahdollisista välitöistä tai välillisistä vahingoista, jos laitetta on käytetty muuhun kuin alkuperäiseen käyttötarkoitukseen, laitetta on taitamattomasti käytetty tai kytketty tai jos laitetta on huollettu muussa kuin valtuutetussa huollossa.



Kun laite poistetaan lopullisesti käytöstä, vie se paikalliseen kierrätyskeskukseen jälkikäsitteilyä varten.

FIN

