



ALBRECHT ATR 200



Anleitung / Manual

Deutsch / English / Français / Italiano



Inhalt

1. Bedienungsanleitung	2
2. Bedienelemente.....	3
3. Funkbetrieb.....	4
3.1. Ein/Aus	4
3.2. Empfangen	4
3.3. Lautstärke.....	4
3.4. Kanalwahl	4
3.5. Akkustandanzeige	5
3.6. Das Gerät laden	5
4. Europäische Gewährleistung von 2 Jahren.....	6
5. CE-Konformitätserklärung	7
6. Entsorgung defekter elektronischer Artikel.....	7
7. Service-Hinweise und Dokumentation.....	8

1. Bedienungsanleitung

Das ATR200 ist ein Empfänger für das ALBRECHT Tour Guide System.

Hinweis: Bitte lesen Sie die Bedienungsanleitung aufmerksam durch, bevor Sie die Geräte verwenden, und heben Sie sie für späteres Nachschlagen sorgfältig auf.

Besondere Empfehlungen:

Reinigen Sie das Gerät mit einem feuchten Tuch. Verwenden Sie für die Reinigung keine Reinigungs- oder Lösungsmittel.

Nehmen Sie keine Veränderungen an dem Gerät vor. Stellen Sie sicher, dass das Gerät bei einer Beschädigung von einem qualifizierten Fachmann überprüft wird.

2. Bedienelemente

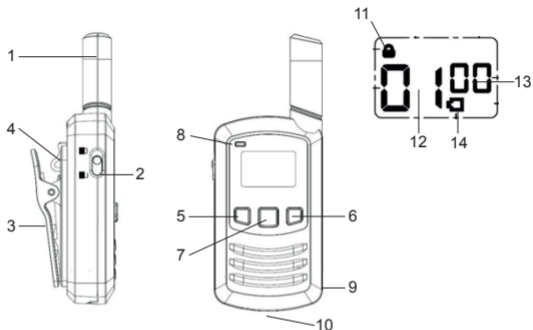

1. Antenne	8. LED-Anzeige
2. Tastensperre	9. 3,5-mm-Kopfhöreranschluss
3. Gürtelclip	10. Micro-USB-Anschluss
4. Gürtelclip-Verriegelung	11. Tastensperre
5. Abwärts-Taste ▼	12. Kanal
6. Aufwärts-Taste ▲, PTT	13. CTCSS/Lautstärke-Anzeige
7. Ein/Aus-/Menü-Taste	14. Akkuladestand wird angezeigt

3. Funkbetrieb

Der Akku des ATR200 sollte vor der ersten Verwendung vollständig geladen sein. Um es möglichst klein zu halten, enthält dieses Gerät keinen Lautsprecher. Dementsprechend muss ein Kopfhörer verwendet werden, um empfangene Signale zu hören.

3.1. Ein/Aus

Drücken und halten Sie die Taste 'M' für 2 Sekunden, um das Gerät **einzuschalten**. Die LCD-Anzeige zeigt zunächst für 2 Sekunden den Akkuladestand von 1 bis 5 an. Danach werden der aktive Kanal und der CTCSS-Code angezeigt.

Drücken und halten Sie 'M' erneut für 2 Sekunden, um das Funkgerät auszuschalten.

Hinweis: Um das Gerät ein- oder auszuschalten muss die Tastensperre geöffnet sein.

3.2. Empfangen

Das Funkgerät befindet sich ständig im Empfangsmodus, wenn es eingeschaltet ist und nicht sendet. Die LED-Anzeige leuchtet blau, wenn das Funkgerät ein Signal empfängt, das die Rauschsperrung öffnet.

3.3. Lautstärke

Die Lautstärke kann mit den Tasten '▲' und '▼' von 0 bis 8 eingestellt werden. Die Lautstärkestufe wird dabei in der LCD-Anzeige angezeigt. 8 ist das Maximum, bei 0 ist das Gerät stummgeschaltet.

3.4. Kanalwahl

Drücken Sie die Menü-Taste 'M'. Die Nummer des Kanalspeichers blinkt. Wählen Sie den gewünschten Kanalspeicher mit '▼' oder '▲' aus. Drücken Sie erneut 'M' oder warten Sie 3 Sekunden. Die Kanalspeicher sind bereits mit Kanal- und CTCSS-Kombinationen, kompatibel zum Tour Guide System, voreingestellt.

3.5. Akkustandanzeige

Immer wenn das Gerät eingeschaltet wird, wird für zwei Sekunden der Ladestand (1 bis 5) angezeigt.

Wenn das Gerät bereits eingeschaltet ist, muss das Gerät kurz aus und dann wieder eingeschaltet werden.

3.6. Das Gerät laden

Verbinden Sie mit dem entsprechenden Kabel den Micro-USB-Anschluss des ATR200 mit dem USB-Netzteil oder mit einer anderen USB-Quelle.

Während des Ladevorgangs blinkt die LED-Anzeige rot. Die LED-Anzeige erlischt, wenn der Akku vollgeladen ist.

4. Europäische Gewährleistung von 2 Jahren

Der Vertriebshändler, Händler oder Einzelhandel garantiert dem ersten Einzelhandelskäufer dieses Produkts, dass, falls sich dieses Produkt oder ein Teil davon innerhalb von 2 Jahren nach dem ersten Kauf bei normaler Nutzung und unter normalen Umständen aufgrund eines Materialfehlers oder fehlerhafter Verarbeitung als defekt erweist, solch ein bzw. solche Defekt(e) nach Ermessen des Unternehmens durch Reparatur oder Austausch gegen ein neues oder aufbereitetes Produkt behoben wird/werden, ohne dass dem Kunden dadurch Kosten für Ersatzteile oder Arbeit entstehen. Um Reparatur oder Ersatz gemäß diesen Garantiebestimmungen zu erhalten, muss dieses Produkt mit Garantienachweis (z. B. Rechnung mit Verkaufsdatum), Spezifizierung des/r Defekte(s) beim Lieferanten, Händler oder seinem autorisierten Service-Center eingereicht werden.

Die Firma übernimmt keine Haftung für die Kommunikationsreichweite dieses Produktes. Die Garantie gilt nicht für Produkte oder Teile davon die nach Ermessen der Firma durch Veränderungen am Gerät, falsche Installation, falsche Handhabung, Missbrauch, Fahrlässigkeit, Unfall oder durch Entfernen oder Unkenntlichmachung der Fabrik-Seriennummer/des Barcodes Schaden erlitten haben. Die Gewährleistung erstreckt sich nicht auf Zubehörteile oder Probleme, die auf nicht autorisiertes oder nicht empfohlenes Zubehör wie Batterien, externe Stromversorgungen und durch externe Stromversorgungen verursachte Überspannung, Glühbirnen, defekte Antennen, defekte Gürtelhalter, defekte oder beschädigte Acrylglasfenster und Gehäuseteile zurückzuführen sind.

Wenden Sie sich bitte an Ihren Fachhandel oder den Verkäufer Ihres Funkgerätes. Wenn Sie das Funkgerät in Deutschland gekauft haben, können Sie es auch direkt an unseren Service-Partner schicken (Adresse siehe letzte Seite).

5. Konformitätserklärung



Hiermit erklärt Alan Electronics GmbH, dass der Funkanlagentyp ATR200 / ATT200 der Richtlinie 2014/53/EU entspricht. Der vollständige Text der EU-Konformitätserklärung ist unter der folgenden Internetadresse verfügbar:

<http://service.alan-electronics.de/CE-Papiere/>

6. Entsorgung defekter elektronischer Artikel

Gemäß der europäischen WEEE-Richtlinie dürfen elektronische Altgeräte nicht mehr über den Hausmüll entsorgt werden. Die örtlichen Gemeinden stellen Behälter für die Entsorgung von Elektronikschrott bereit. Bitte nutzen Sie diese Möglichkeit, es ist Ihr Beitrag für eine ordnungsgemäße Verwertung von elektronischem Material, und es kostet Sie nichts!



7. Service-Hinweise und Dokumentation

Sie können die neueste Version der Benutzerhandbücher unter <http://www.service.alan-electronics.de> herunterladen.

Sollten Sie ein Problem haben, lesen Sie die Service-Tipps oder häufig gestellten Fragen (FAQ), bevor Sie das Gerät an das Servicezentrum einschicken.

Serviceadresse und technische Hotline

Alan Electronics GmbH
Service
Daimlerstraße 1k
63303 Dreieich

Die Servicehotline ist unter **06103 9481-66** (normale Festnetzpreise) bzw. per E-Mail unter service@alan-electronics.de erreichbar.

Bevor Sie bei einem Problem ein vermeintlich defektes Gerät zurückschicken, können Sie Zeit und Versandkosten sparen, indem Sie sich per Hotline helfen lassen

Druckfehler vorbehalten.

Die Informationen in dieser Anleitung können ohne Ankündigung geändert werden.

© 2018 Alan Electronics GmbH, Daimlerstraße 1k, 63303 Dreieich



ALBRECHT ATR 200



Manual

English

Inhalt

1. Instructions for Use.....	10
2. Controls	11
3. Operation.....	12
3.1. Power On/Off.....	12
3.2. Receive.....	12
3.3. Volume Level	12
3.4. Channel Selection	12
3.5. Battery level display.....	13
3.6. Charging the Device	13
4. European 2 years warranty	14
5. CE- Declaration of Conformity.....	15
6. Disposal of defective electronic items	15
7. Where to find service hints and documentation.....	16

1. Instructions for Use

The ATR200 is intended to be used as a receiver for the ALBRECHT Tour Guide System.

Note: Please read these user instructions carefully before using the equipment and retain for future consultation!

Specific Recommendations: I

Clean the device with a damp cloth. Don't use agents and solvent for cleaning.

Do not modify the device in any way. In the event of damage occurring, ensure that the device is checked by a qualified professional.

2. Controls

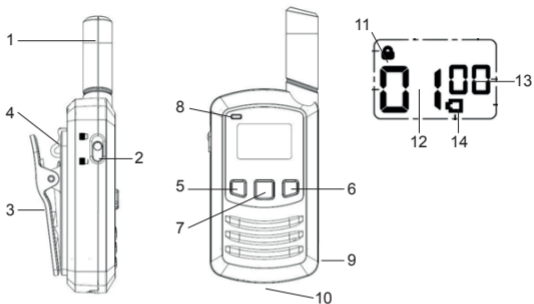

1. Antenna	8. LED indicator
2. Keylock switch	9. 3.5 mm headset jack
3. Belt attachment	10. Micro USB jack
4. Belt clip latch	11. Keylock
5. Down ▼ button	12. Channel Memory Number
6. Up ▲ button	13. CTCSS/Volume displayed
7. Power/Menu button	14. Battery level displayed

3. Operation

The battery inside the ATR200 should be fully charged prior to the first usage. To achieve a smallest outline, this device does not incorporate a loudspeaker. Thus a headset must always be used to hear received signals.

3.1. Power On/Off

Press and hold the **'M'** key for 2 seconds **to turn on** the device.

The LCD initially displays the battery level from 1 to 5 for two seconds. Thereafter, the active channel and CTCSS code is displayed.

Press and hold **'M'** again for 2 seconds to switch the radio off.

Note: In order to switch the unit on or off the keypad lock needs to be turned off.

3.2. Receive

The radio is continuously in the receive mode when the unit is on. The LED indicator lights blue when the radio is receiving a signal which opens the squelch.

3.3. Volume Level

The volume can be adjusted from 0 to 8 with the **'▲'** or **'▼'** key. The volume step is thereby displayed on the LCD. 8 is the maximum, at 0 the sound is muted.

3.4. Channel Selection

Press the Menu Button 'M' once . The channel memory number blinks. Select the desired number with **'▲'** or **'▼'**. Press 'M' again or wait 3 seconds. The channel memories are already pre-programmed with channel and CTCSS combinations compatible to the tour guide system. The channel memories 11 to 20 are the same as 01 to 10.

3.5. Battery level display

Whenever the device is turned on, the state of charge (1 to 5) is displayed for two seconds.

If the device is already switched on, the device must be briefly switched off and on again.

3.6. Charging the Device

Connect the Micro-USB jack of the ATR200 with the respective cable to the USB AC- adapter or to another USB Source.

During charging, the status LED lights red. The LED turns off when the battery is fully charged.

4. European 2 years warranty

The distributor, dealer or retail shop warrants to the original retail purchaser of this product that should this product or any part of it, under normal use and conditions, be proven defective in material or workmanship within 2 years from the date of original purchase, such defect(s) will be repaired or replaced with new or reconditioned product (at the company's option) without charge for parts and repair labor. To obtain repair or replacement within the terms of this warranty, the product is to be delivered with proof of warranty coverage (e.g. dated bill of sale), specification of defect(s), to the distributor, dealer or his authorized repair center.

The Company disclaims liability for communications range of this product. The warranty does not apply to any product or part thereof which, in the opinion of the company, has suffered or been damaged through alteration, improper installation, mishandling, misuse, neglect, accident, or by removal or defacement of the factory serial number/bar code label(s). The warranty does not apply to accessory parts or problems caused through not authorized or not recommended accessories like of the units like batteries, external power supplies and over voltage caused through external power supplies, light bulbs, broken antennas, broken swivel belt clips, broken or damaged acrylic glass windows and cabinet parts.

Please contact the dealer or person where you have purchased your radio. Alternatively, if you bought the radio in Germany, you can send the radio directly to our service partner (address on the last page)

5. CE- Declaration of Conformity

Hereby, Alan Electronics GmbH declares that the radio equipment type ATR200 / ATT200 is in compliance with Directive 2014/53/EU. The full text of the EU declaration of conformity is available at the following internet address:

<http://service.alan-electronics.de/CE-Papiere/>



6. Disposal of defective electronic items

The European WEEE Directive does not any more allow to dispose any used electronic items via household trash bins. The local communities will provide containers for disposal of electronic waste. Please use these facilities, it will be your contribution to proper recycling of electronic material, and it is free of charge for you!



7. Where to find service hints and documentation

You can download the latest versions of user manuals and the declaration of conformity from

<http://www.service.alan-electronics.de>

If you should have a problem, please have a look to the service hints or frequently asked questions (FAQ) before you send your device back to the service center.

Service Address And Technical Hotline (for units sold in Germany)

Alan Electronics GmbH

Service

Daimlerstraße 1k

63303 Dreieich

Contact our service hotline by phone **+49 (0) 6103 9481-66** (regular costs for German fixed network) or e-mail at **service@alan-electronics.de**

Printing errors reserved.

© 2018 Alan Electronics GmbH, Daimlerstraße 1k, 63303 Dreieich



ALBRECHT ATR 200



Manuel

Français

Sommaire

1. Guide d'utilisation	18
2. Commandes	19
3. Utilisation de la radio	20
3.1. Mise en marche/arrêt.....	20
3.2. Réception	20
3.3. Niveau de volume.....	20
3.4. Changement de canal	20
3.5. Affichage du niveau de la batterie	21
3.6. Recharge de l'appareil.....	21
4. Garantie européenne de 2 ans.....	22
5. Déclaration de Conformité CE.....	23
6. Élimination des équipements électroniques défectueux.....	23
7. Accès à des conseils ou de la documentation en matière de réparation de votre appareil.....	24

1. Guide d'utilisation

Le ATR200 est destiné à être utilisé comme un récepteur pour le Tour Guide Système ALBRECHT.

Remarque : Lisez attentivement ce manuel avant d'utiliser l'appareil et le conserver pour toute référence future !

Recommandations particulières :

N'utilisez jamais l'appareil à proximité d'une radio pour éviter les interférences. Nettoyez l'appareil avec un chiffon humide. N'utilisez pas de produits ou solvants pour le nettoyage.

Ne modifiez pas l'appareil d'une manière ou d'une autre. Si l'appareil est endommagé, le faire inspecter par un professionnel qualifié.

2. Commandes

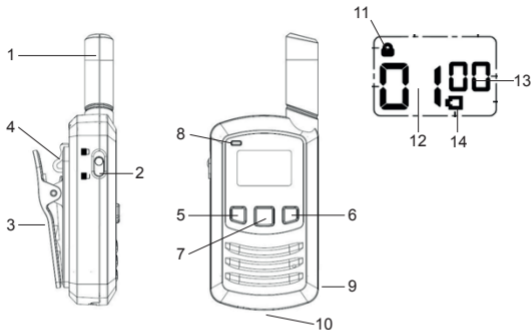

1. Antenne	8. Témoin
2. Touche de verrouillage des touches	9. Sortie casque 3,5 mm
3. Attache de ceinture	10. Port micro USB
4. Loquet d'agrafe de ceinture	11. Touche de verrouillage des touches
5. Touche bas ▼	12. Canal
6. Touche haut ▲	13. CTCSS / Niveau de volume
7. Touche Alimentation/Menu	14. Niveau de la batterie affiché

3. Utilisation de la radio

La batterie de l'ATR200 doit être complètement chargée avant la première utilisation. Cet appareil n'a pas été doté de haut-parleur pour maintenir sa taille réduite. Ainsi, un casque doit être toujours utilisé pour entendre les signaux reçus.

3.1. Mise en marche/arrêt

Maintenez appuyée la touche « **M** » pendant 2 secondes **pour allumer** l'appareil. L'écran LCD affiche le niveau de batterie de 1 à 5 pendant deux secondes. Puis, le canal actif et le code CTCSS sont affichés.

Maintenez appuyée la touche « **M** » pendant 2 secondes pour éteindre la radio.

Remarque : Les touches du clavier ne doivent pas être verrouillées pour pouvoir Allumer/Éteindre l'appareil.

3.2. Réception

La radio est en permanence en mode réception lorsqu'elle est allumée et pas en mode transmission. Le témoin s'allume en bleu lorsque la radio reçoit un signal qui ouvre le silencieux.

3.3. Niveau de volume

Le volume peut être réglé de 0 à 8 à l'aide de la touche ▼ et ▲. Le niveau de volume s'affiche sur l'écran. Le niveau maximal est 8, à 0 le son est coupé.

3.4. Changement de canal

Appuyez une fois sur la touche MENU « **M** ». Le numéro de canal se met à clignoter. Sélectionnez le canal souhaité à l'aide des touches ▼ et ▲. Appuyez de nouveau sur « **M** » pour atteindre l'élément de menu suivant ou patientez 3 secondes. Les positions mémoire des canaux sont déjà préprogrammées avec des combinaisons de canaux et CTCSS. Pour plus d'informations reportez-vous au tableau du chapitre Spécifications.

3.5. Affichage du niveau de la batterie

Chaque fois que l'appareil est allumé, l'état de charge (1 à 5) est affiché pendant deux secondes.

Si l'appareil est déjà allumé, il doit être éteint puis rallumé.

3.6. Recharge de l'appareil

Branchez le connecteur micro USB du câble de l'ATR200 dans l'adaptateur secteur USB ou dans une autre source d'alimentation USB.

Pendant la charge, le témoin s'allume en rouge. Le témoin s'éteint dès que la batterie est complètement chargée.

4. Garantie européenne de 2 ans

Le distributeur, revendeur ou vendeur en détail, garantit à l'acheteur en détail initial de ce produit qu'au cas où ce produit ou un composant de celui-ci, dans des conditions d'utilisation normales, s'avérerait défectueux en matériel ou en main d'œuvre pendant une période de 2 ans à compter de la date d'achat initiale, que de tels défauts seront réparés ou les composant remplacés (à la discrétion de la société) gratuitement. Pour obtenir la réparation ou le remplacement du produit en vertu de la présente garantie, ledit produit doit être retourné, accompagné d'une preuve d'achat attestant de la couverture de la garantie (par exemple une facture datée) et d'une description des défauts, au distributeur, au revendeur ou au service après-vente agréé.

L'Entreprise décline toute responsabilité concernant la portée de communications de ce produit. La garantie ne s'applique pas lorsque le produit ou des pièces dudit produit, d'après l'appréciation de l'entreprise, ont été maltraitées ou endommagées à la suite d'une altération, d'une erreur d'installation, d'une erreur de manipulation, d'une mauvaise utilisation, d'une négligence, d'un accident ou du retrait ou de l'altération de la (des) plaque (s) portant le numéro de série/le code à barres. La garantie ne s'applique pas aux pièces accessoires ou aux problèmes causés par des accessoires non autorisés ou non recommandés tels que piles, alimentations externes et surtension causée par des alimentations externes, ampoules électriques, antennes cassées, attache de ceinture brisée, verre acrylique brisé ou endommagé et pièces du boîtier.

Contactez le revendeur ou la personne auprès de laquelle vous avez acheté votre radio. Vous pouvez également, si vous avez acheté la radio en Allemagne, envoyer la radio directement à notre partenaire de service (adresse à la dernière page).

5. Déclaration de Conformité CE

Le soussigné, Alan Electronics GmbH, déclare que l'équipement radioélectrique du type ATR200 / ATT200 est conforme à la directive 2014/53/UE.



Le texte complet de la déclaration UE de conformité est disponible à l'adresse internet suivante:

<http://service.alan-electronics.de/CE-Papier>

6. Élimination des équipements électroniques défectueux

Les directives applicables de l'Union Européenne concernant les Déchets d'équipements Électriques et Électroniques (DEEE) interdisent la mise au rebut des équipements électroniques avec les déchets ménagers. Les autorités locales mettent à la disposition des citoyens des conteneurs spéciaux pour les équipements électroniques usagés. Veuillez les utiliser, cela constitue votre contribution à un recyclage approprié des déchets électroniques, et c'est complètement gratuit !



7. Accès à des conseils ou de la documentation en matière de réparation de votre appareil

Vous pouvez télécharger les dernières versions des guides d'utilisation et de la déclaration de conformité sur <http://www.service.alan-electronics.de>

Si vous avez un problème, consultez les conseils de service ou les questions fréquemment posées (FAQ) avant d'envoyer votre appareil au centre de services.

Adresse du service d'assistance téléphonique (en Allemagne)

Alan Electronics GmbH
Service
Daimlerstraße 1k
63303 Dreieich

Contactez notre service d'assistance téléphonique par téléphone au **+49 (0) 6103 9481-66** ou par courriel au [**service@alan-electronics.de**](mailto:service@alan-electronics.de)

Droits d'impression réservés.

© 2018 Alan Electronics GmbH, Daimlerstraße 1k, 63303 Dreieich



ALBRECHT ATR 200



Manuale

Italiano

Sommario

1. Istruzioni per l'uso (Istruzioni Generali PMR)	26
2. Comandi	27
3. Funzionamento della radio	28
3.1. Accensione/spegnimento.....	28
3.2. Ricevi.....	28
3.3. Livello volume.....	28
3.4. Selezione del canale	28
3.5. Display livello batteria.....	29
3.6. Caricamento del dispositivo.....	29
4. Garanzia europea di 2 anni	30
5. Dichiarazione di Conformità CE	31
6. Smaltimento di dispositivi elettronici difettosi	31
7. Dove trovare la documentazione e suggerimenti per l'assistenza	32

1. Istruzioni per l'uso (Istruzioni Generali PMR)

L'ATR200 è destinato ad essere utilizzato come ricevitore per la ALBRECHT Tour Guide del sistema.

Nota: Prima di utilizzare l'apparecchio, leggere attentamente le istruzioni per l'uso e conservarle per futura consultazione!

Raccomandazioni specifiche:

Non utilizzare mai l'apparecchio in prossimità di una radio per evitare interferenze. Pulire l'apparecchio con un panno umido. Non utilizzare agenti e solventi per la pulizia.

Non modificare l'apparecchio in alcun modo. In caso di danneggiamento, assicurarsi che l'apparecchio sia controllato da un professionista qualificato.

2. Comandi

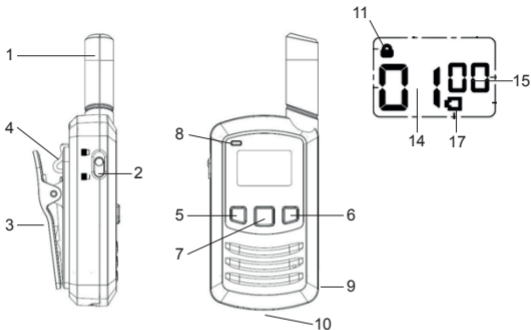

1. Antenna	8. Indicatore LED
2. Interruttore blocco tasti	9. Jack cuffia da 3,5 mm
3. Aggancio cintura	10. Jack Micro USB
4. Blocco clip per cintura	11. Interruttore blocco tasti
5. Pulsante Giù ▼	12. Canale
6. Pulsante Su ▲	13. CTCSS / Livello volume
7. Pulsante Accensione/Menu	14. Livello batteria visualizzato

3. Funzionamento della radio

La batteria interna all'ATR200 deve essere completamente caricata prima del primo utilizzo.

Per ottenere una linea più piccola, questo dispositivo non incorpora un altoparlante. Quindi una cuffia deve essere sempre utilizzata per ascoltare i segnali ricevuti.

3.1. Accensione/spengimento

Premere e tenere premuto il **tasto 'M'** per 2 secondi per **accedere** il dispositivo. L'LCD inizialmente mostra il livello della batteria da 1 a 5 per due secondi. Quindi, il canale attivo e il codice CTCSS è visualizzato.

Premere e tenere premuto **'M'** nuovamente per 2 secondi per spegnere la radio.

Nota: Per accendere o spegnere l'unità, il blocco della tastiera deve essere disattivato.

3.2. Ricevi

La radio è continuamente in modalità di ricezione quando l'unità è accesa e non trasmette. L'indicatore LED si illumina blu quando la radio sta ricevendo un segnale che apre lo squelch.

3.3. Livello volume

Il volume può essere regolato da 0 a 8 con il tasto **'▼'** o **'▲'**. Il passo del volume è quindi visualizzato sull'LCD. 8 è il massimo, a 0 il suono è silenziato.

3.4. Selezione del canale

Premere una volta il pulsante Menu **'M'**. Il numero di canale lampeggia. Selezionare il canale desiderato con **'▼'** o **'▲'**. Premere nuovamente **'M'** per la successiva voce del menu o accendere 3 secondi. Le memorie canale sono già preprogrammate con il canale e le combinazioni CTCSS. Per maggiori informazioni si veda la tabella nel capitolo delle specifiche.

3.5. Display livello batteria

Quando il dispositivo è acceso, lo stato della carica (da 1 a 5) è visualizzato per due secondi.

Se il dispositivo è già acceso, deve essere spento e riacceso brevemente.

3.6. Caricamento del dispositivo

Collegare il jack Micro USB dell'ATR200 con il rispettivo cavo all'adattatore USB CA o altra sorgente USB.

Durante la carica, il LED di stato si accende rosso. Il LED si spegne quando la batteria è completamente carica.

4. Garanzia europea di 2 anni

Il negozio distributore, fornitore o rivenditore garantisce all'acquirente originale del prodotto che, qualora esso dovesse, in tutto o in parte, risultare difettoso, in normali condizioni di utilizzo, nei materiali o nella manodopera, entro 2 anni dalla data dell'acquisto originale, tali difetti saranno riparati o il prodotto sarà sostituito da uno nuovo o rigenerato (a scelta del produttore), senza costi aggiuntivi per le parti sostituite o i lavori di riparazione. Per ottenere la riparazione o la sostituzione nei termini di questa garanzia, il prodotto deve essere inviato con la prova di copertura della garanzia (ad es. una fattura datata), descrizione del difetto, al distributore, rivenditore o suo partner di riparazione autorizzato.

La Società declina ogni responsabilità per la portata delle comunicazioni di questo prodotto. La garanzia non si applica se il prodotto o parte, secondo la società, è stato danneggiato a causa di alterazione, installazione impropria, cattivo utilizzo, abuso, negligenza, incidente, o per rimozione o cancellazione del numero seriale/etichetta codice a barre di fabbrica. La garanzia non si applica agli accessori o per problemi causati da utilizzo di accessori non autorizzati o raccomandati come batterie, alimentatori esterni e sovratensione causata da alimentatori esterni, lampadine, antenne rotte, clip per cintura rotte, vetri acrilici e parti alloggiamento rotti o danneggiati.

Contattare il rivenditore o la persona da cui si è acquistata la radio. In alternativa, se la radio è stata acquistata in Germania, è possibile inviarla direttamente al nostro partner di assistenza (indirizzo riportato sull'ultima pagina).

5. Dichiarazione di Conformità CE

Il fabbricante, Alan Electronics GmbH, dichiara che il tipo di apparecchiatura radio ATR200 / ATT200 è conforme alla direttiva 2014/53/UE.

Il testo completo della dichiarazione di conformità UE è disponibile al seguente indirizzo Internet:

<http://service.alan-electronics.de/CE-Papiere>



6. Smaltimento di dispositivi elettronici difettosi

La Direttiva Europea WEEE non consente di smaltire i dispositivi elettronici usati nei rifiuti domestici. I comuni locali forniscono contenitori per lo smaltimento dei dispositivi elettronici. Utilizzare queste strutture, ciò contribuirà al corretto riciclaggio del materiale elettronico in modo completamente gratuito!



7. Dove trovare la documentazione e suggerimenti per l'assistenza

È possibile scaricare le ultime versioni dei manuali utenti e la dichiarazione di conformità da <http://www.service.alan-electronics.de>

In caso di problemi, consultare i suggerimenti per l'assistenza o le domande frequenti (FAQ) prima di inviare il proprio dispositivo al centro assistenza.

Assistenza tecnica (per unità vendute in Germania):

Alan Electronics GmbH
Service
Daimlerstraße 1k
63303 Dreieich

Contattare il servizio Tecnico al num: **+49 6103 9481 - 66** o via e-mail all'indirizzo e-mail: [**service@alan-electronics.de**](mailto:service@alan-electronics.de)

Errori di stampa riservati.

© 2018 Alan Electronics GmbH, Daimlerstraße 1k, 63303 Dreieich